

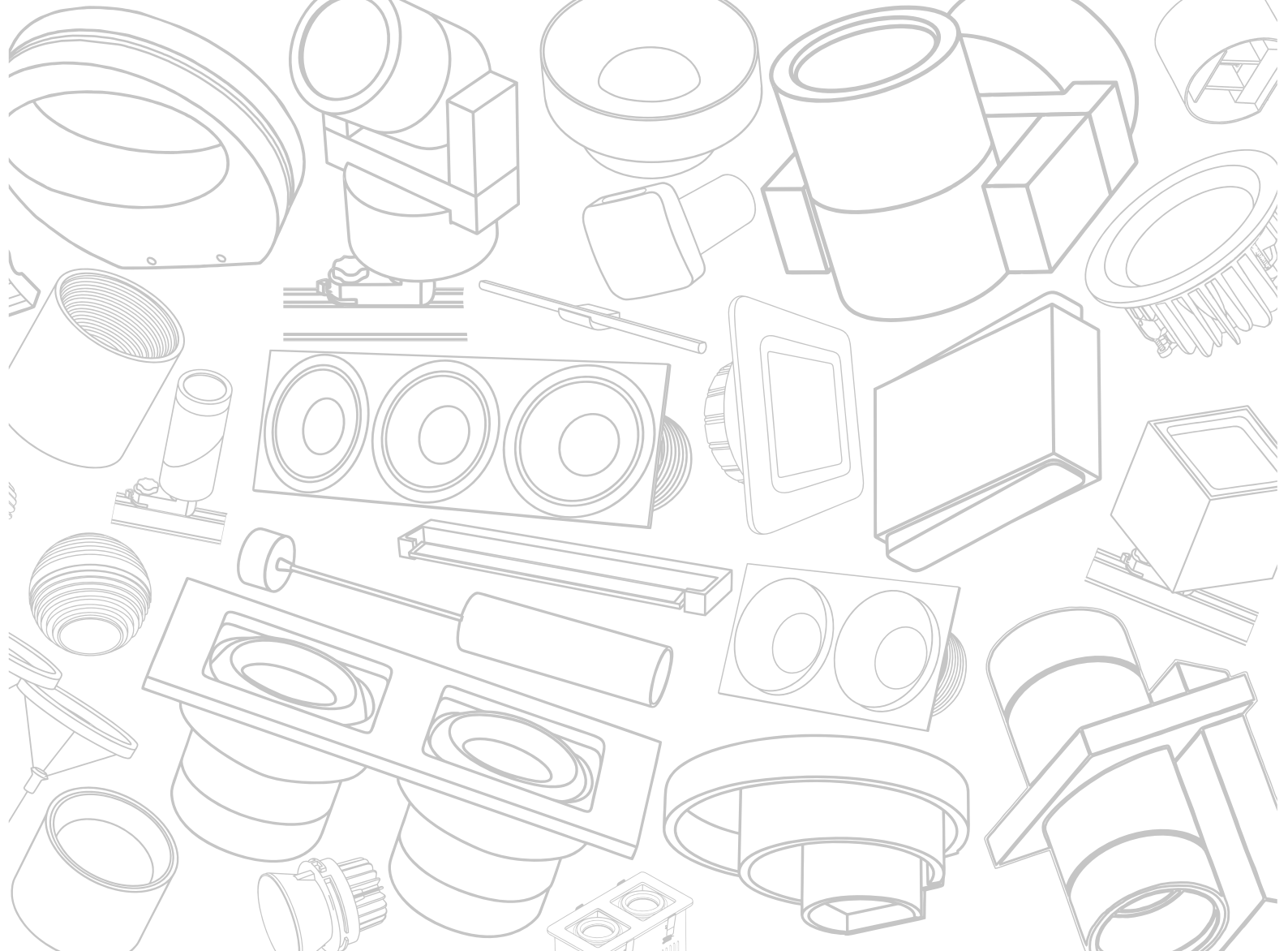

salonysveta.ru

С В Е Т И Л Ь Н И К И

2 0 1 8



оглавление

потолочные	
alba	04
ugo	06
boost r / boost s / box mat	08
uno	10
barrel	12
rotund	14
rotund s / rotund t	16
focus / focus in	18
spy	20
spot	22
sfera 1 / sfera 2	24
203111	26
sfera r b	28
sfera r w	30
sfera r g / s	32
sfera in / sfera f	34
intera	36
mika	38
color	40
atika / atlantic	42
city l	44
city m	46
city x	48
city mini	50

new kub	52
kub mini	54
roter	56
qana 7	58
qana ln	60
surf 15	62
meko	64
deko	66
lightpoint	68
point / punto / dot	70
nc 1826	72
um 70 ip	74

для стен

shar l / shar m	76
twin	78
border / bias	80
tend	82
slot	84
maze	86
hoop	88
even	90
slide	92
twist	94
line	96

bok	98
vittoria	100
tv-b-euro / tv-c-euro	102
step	104
slit / bliz / klik	106
faros	108
lbe-078w	110

подвесные

30092 / 30093	112
ring white	114
ring black	116
disk 5a	118

трековые

tr spot	120
tr focus	122
tr spy	124
tr sfera 1 / sfera 2	126
tr rotund	128
tr barrel	130
tr ugo s	132
tr bok 7	134
tr boost / box	136
tr 203111	138

светодиодные профили

linear n (накладные)	140
linear p (подвесные)	142
linear v / in (встраиваемые)	144

светодиодная лента

led strip light white	146
led strip light multicolor	148

контактная информация 152



alba

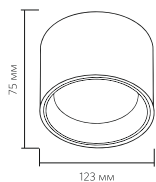
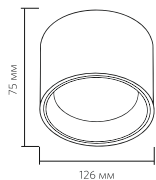

	Alba	Alba Al
подключение	220 В	220 В
потребляемая мощность	14 Вт	14 Вт
цветовая температура	3000 К	3000 К
световой поток	1584 лм	1584 лм
угол рассеивания	120°	120°
индекс цветопередачи	90 Ra	90 Ra
степень защиты	IP20	IP54



ugo

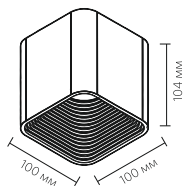
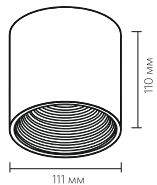

	UGO S	UGO R
подключение	220 В	220 В
потребляемая мощность	14 Вт	9 Вт
цветовая температура	3000 К	3000 К
световой поток	1624 лм	1143 лм
угол рассеивания	47°	36°
индекс цветопередачи	90 Ra	90 Ra
степень защиты	IP20	IP20
регулировка яркости	нет	да

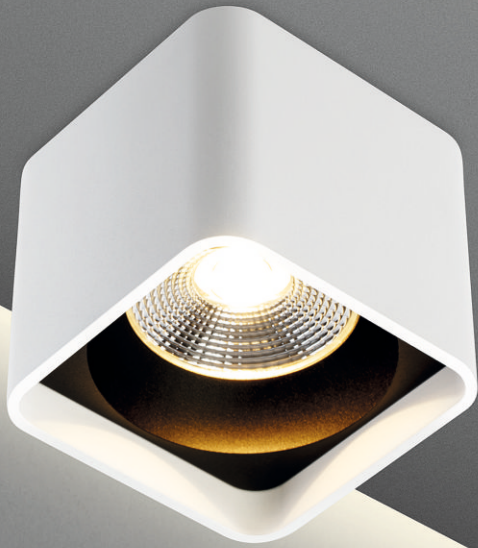

boost / box

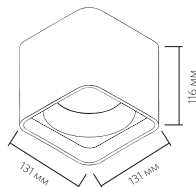
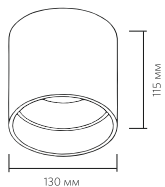
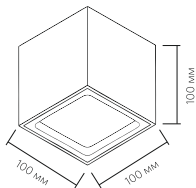

Box Mat



Boost R



Boost S



	Box Mat	Boost R	Boost S
подключение	220 В	220 В	220 В
потребляемая мощность	15 Вт	10 Вт	10 Вт
цветовая температура	3000 К	3000 К	3000 К
световой поток	1350 лм	1000 лм	1000 лм
угол рассеивания	120°	60°	60°
индекс цветопередачи	90 Ra	90 Ra	90 Ra
степень защиты	IP20	IP20	IP20

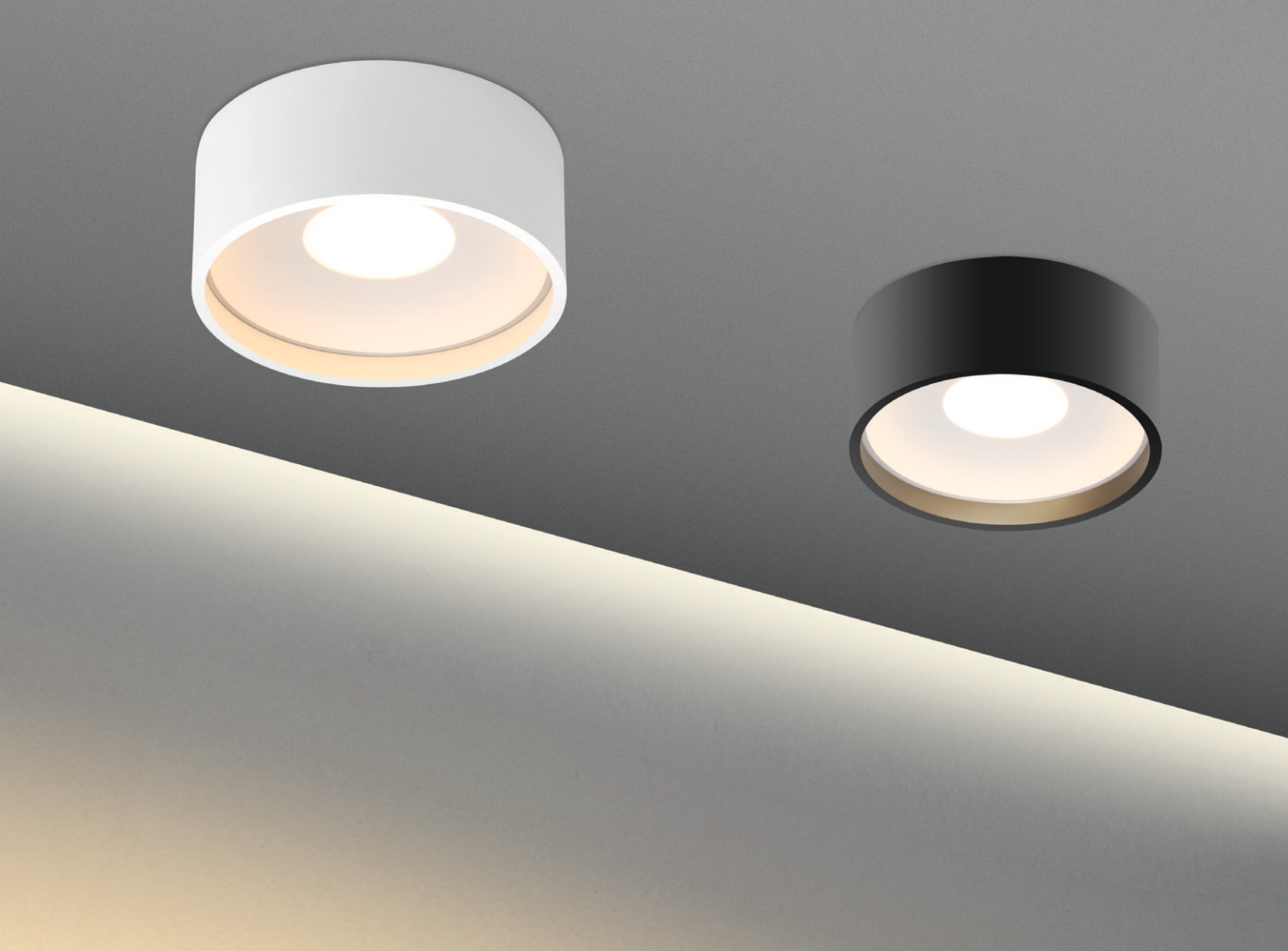

uno

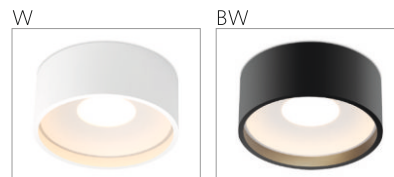
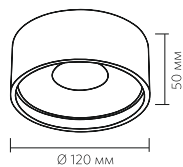

	UNO
подключение	220 В
потребляемая мощность	10 Вт
цветовая температура	2700К
световой поток	1000 лм
угол рассеивания	120°
индекс цветопередачи	85Ra
степень защиты	IP54



barrel

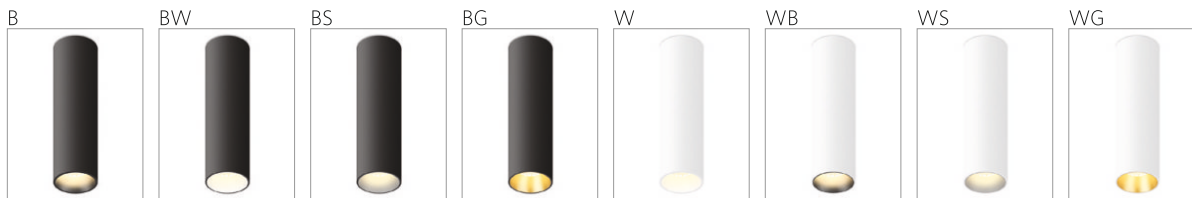
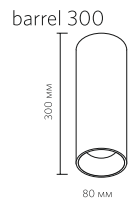
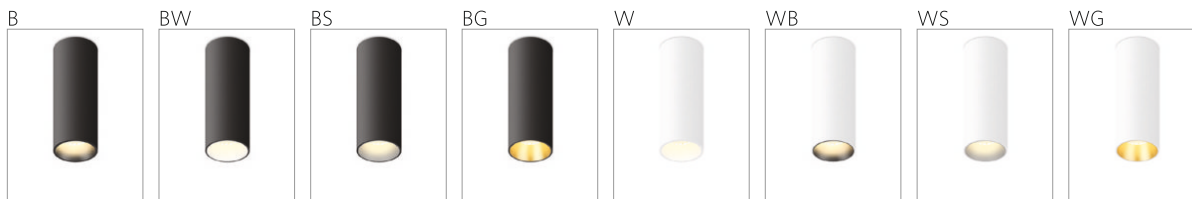
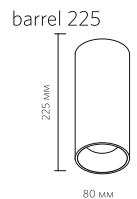
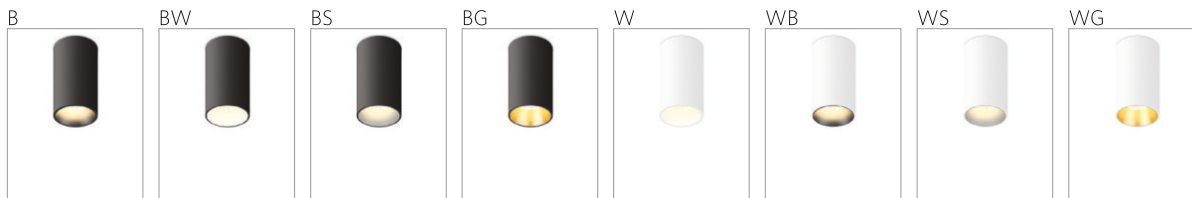
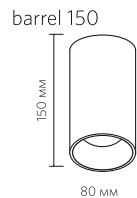

barrel 150 barrel 225 barrel 300

подключение	220 В	220 В	220 В
потребляемая мощность	7 Вт	11 Вт	14 Вт
цветовая температура	3000 К	3000 К	3000 К
световой поток	840 лм	1320 лм	1680 лм
угол рассеивания	60°	60°	60°
индекс цветопередачи	90 Ra	90 Ra	90 Ra
степень защиты	IP20	IP20	IP20

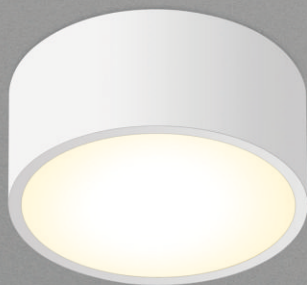
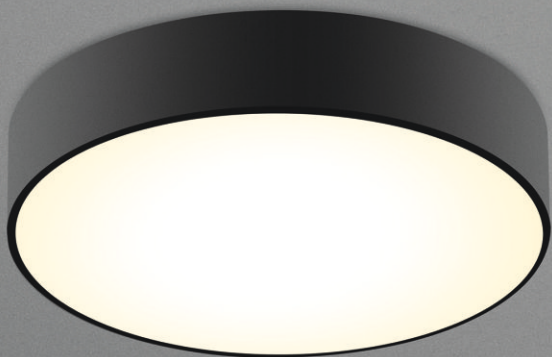

rotund

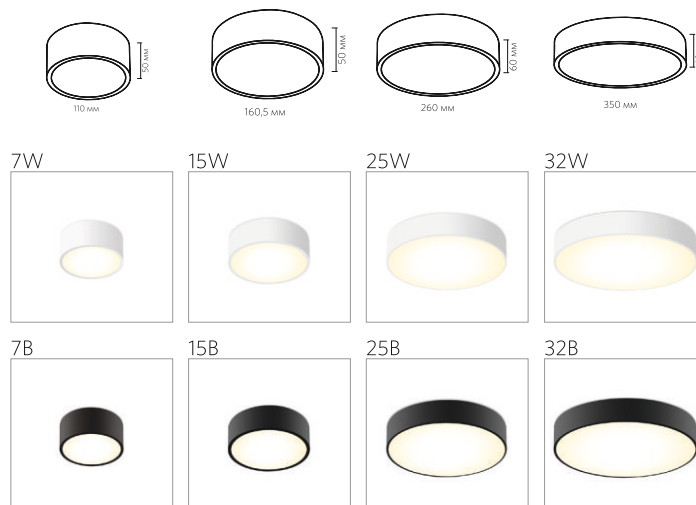

	Rotund 7	Rotund 15	Rotund 25	Rotund 32
подключение	220 В	220 В	220 В	220 В
потребляемая мощность	7 Вт	15 Вт	25 Вт	32 Вт
цветовая температура	3000 К	3000 К	3000 К	3000 К
световой поток	428 лм	1155 лм	2625 лм	3360 лм
угол рассеивания	120°	120°	120°	120°
индекс цветопередачи	90Ra	90Ra	90Ra	90Ra
степень защиты	IP40	IP40	IP40	IP40



rotund s / rotund t

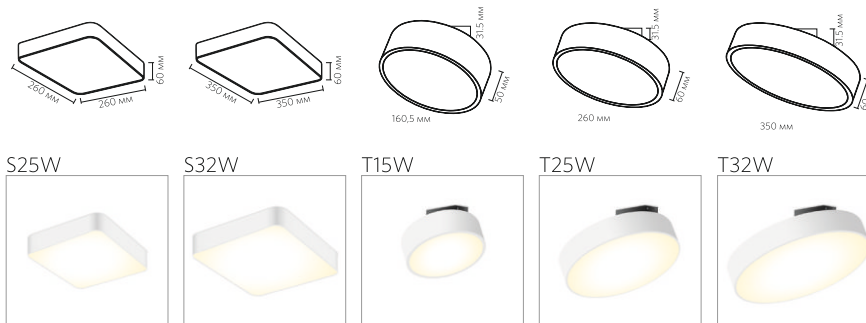

	Rotund S25	Rotund S32	Rotund T15	Rotund T25	Rotund T32
подключение	220 В	220 В	220 В	220 В	220 В
потребляемая мощность	25 Вт	32 Вт	15 Вт	25 Вт	32 Вт
цветовая температура	3000 К	3000 К	3000 К	3000 К	3000 К
световой поток	2625 лм	3360 лм	1155 лм	2625 лм	3360 лм
угол рассеивания	120°	120°	120°	120°	120°
индекс цветопередачи	90Ra	90Ra	90Ra	90Ra	90Ra
степень защиты	IP20	IP20	IP40	IP20	IP20



focus

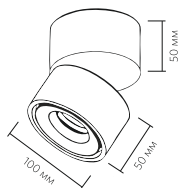
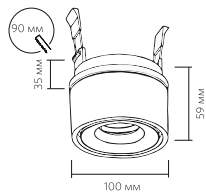

Focus In W



Focus In B

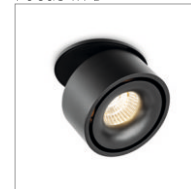

Focus W



Focus B

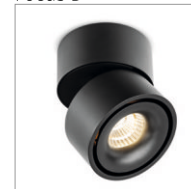

подключение	220 В
потребляемая мощность	13.5 Вт
цветовая температура	3000 К
световой поток	870 лм
угол рассеивания	45°
индекс цветопередачи	90 Ra
степень защиты	IP20

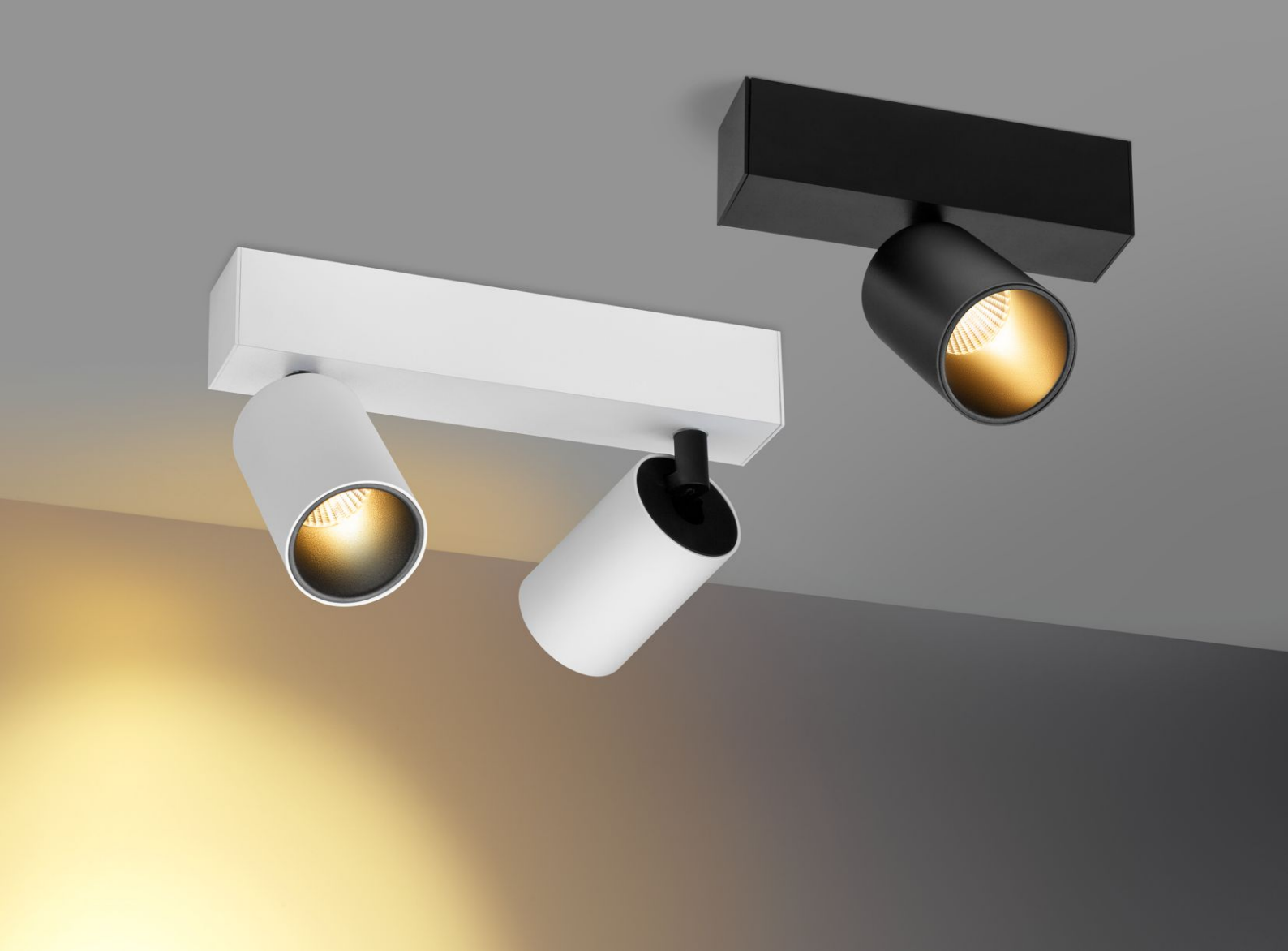

spy



	Spy 1	Spy 2
подключение	220 В	220 В
потребляемая мощность	9.3 Вт	18.6 Вт
цветовая температура	3000 К	3000 К
световой поток	484 лм	968 лм
угол рассеивания	38°	38°
индексцветопередачи	85 Ra	85 Ra
степень защиты	IP20	IP20



spot

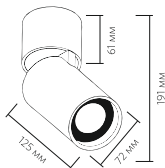
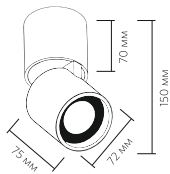

	Spot 7	Spot 15
подключение	220 В	220 В
потребляемая мощность	7 Вт	15 Вт
цветовая температура	3000 К	3000 К
световой поток	819 лм	1670 лм
угол рассеивания	38°	38°
индекс цветопередачи	90 Ra	90 Ra
степень защиты	IP20	IP20



sfera 1 / sfera 2

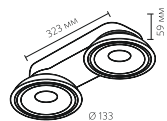
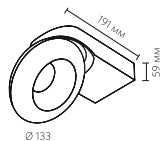

	Sfera 1	Sfera 2
подключение	220 В	220 В
потребляемая мощность	15 Вт	30 Вт
цветовая температура	3000 К	3000 К
световой поток	1553 лм	3106 лм
угол рассеивания	50°	50°
индекс цветопередачи	90 Ra	90 Ra
степень защиты	IP20	IP20

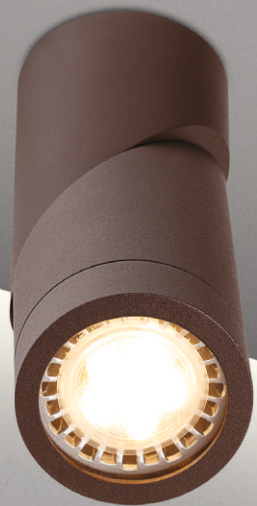

203111

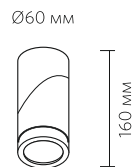

203111

подключение 220 В

цоколь GU-10

степень защиты IP54

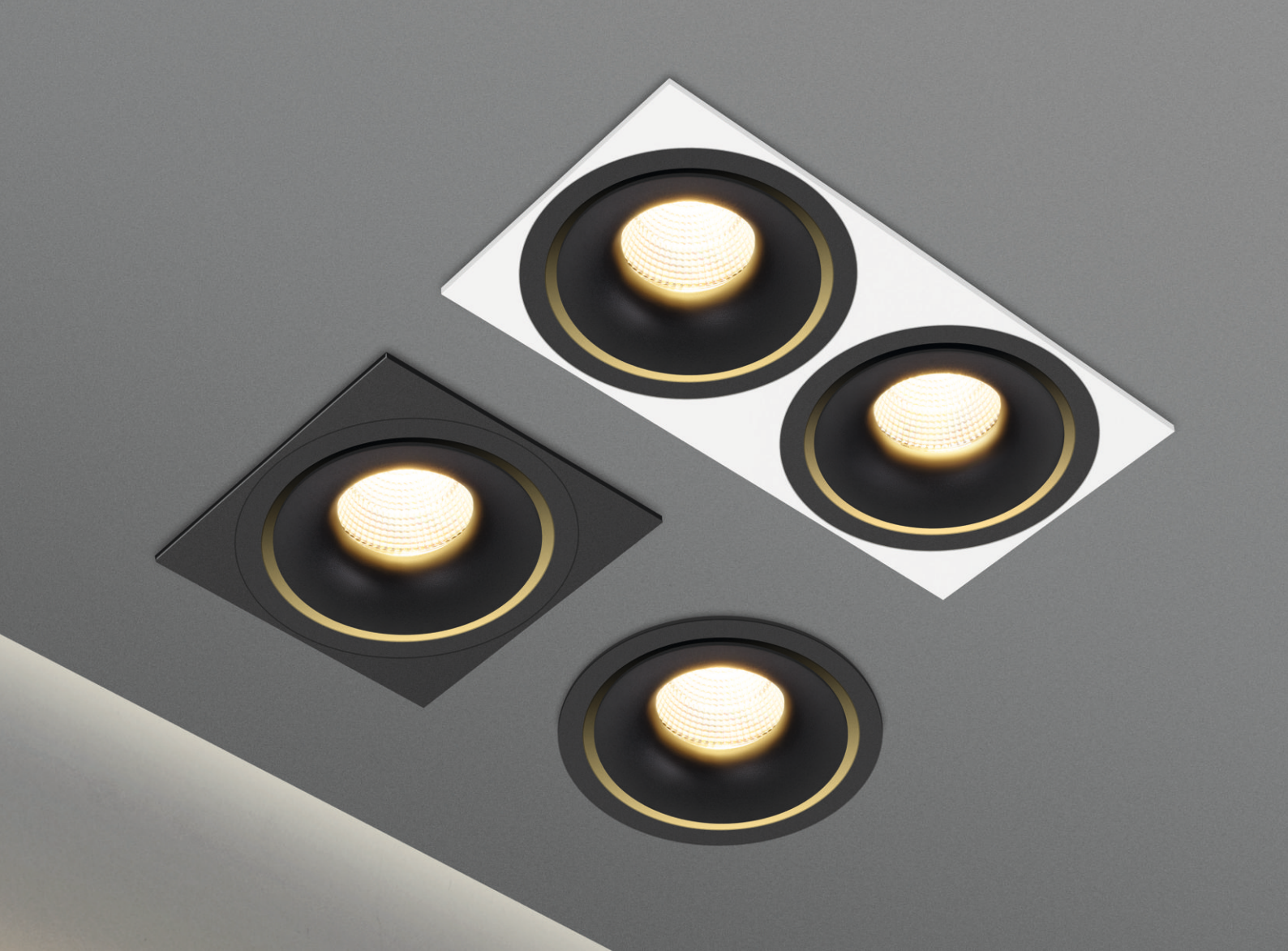

sfera r b

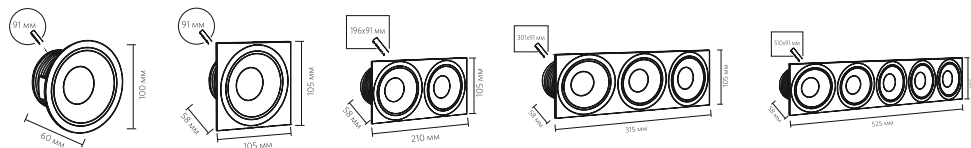

	Sfera R	Sfera R 2F	Sfera R 3F	Sfera R 5F
подключение	220 В	220 В	220 В	220 В
потребляемая мощность	11Вт	22Вт	33Вт	55Вт
цветовая температура	3000 К	3000 К	3000 К	3000 К
световой поток	730лм	1460лм	2190лм	3650лм
угол рассеивания	60°	60°	60°	60°
индекс цветопередачи	90 Ra	90 Ra	90 Ra	90 Ra
степень защиты	IP40	IP40	IP40	IP40
регулировка яркости	Да	Да	Да	Да

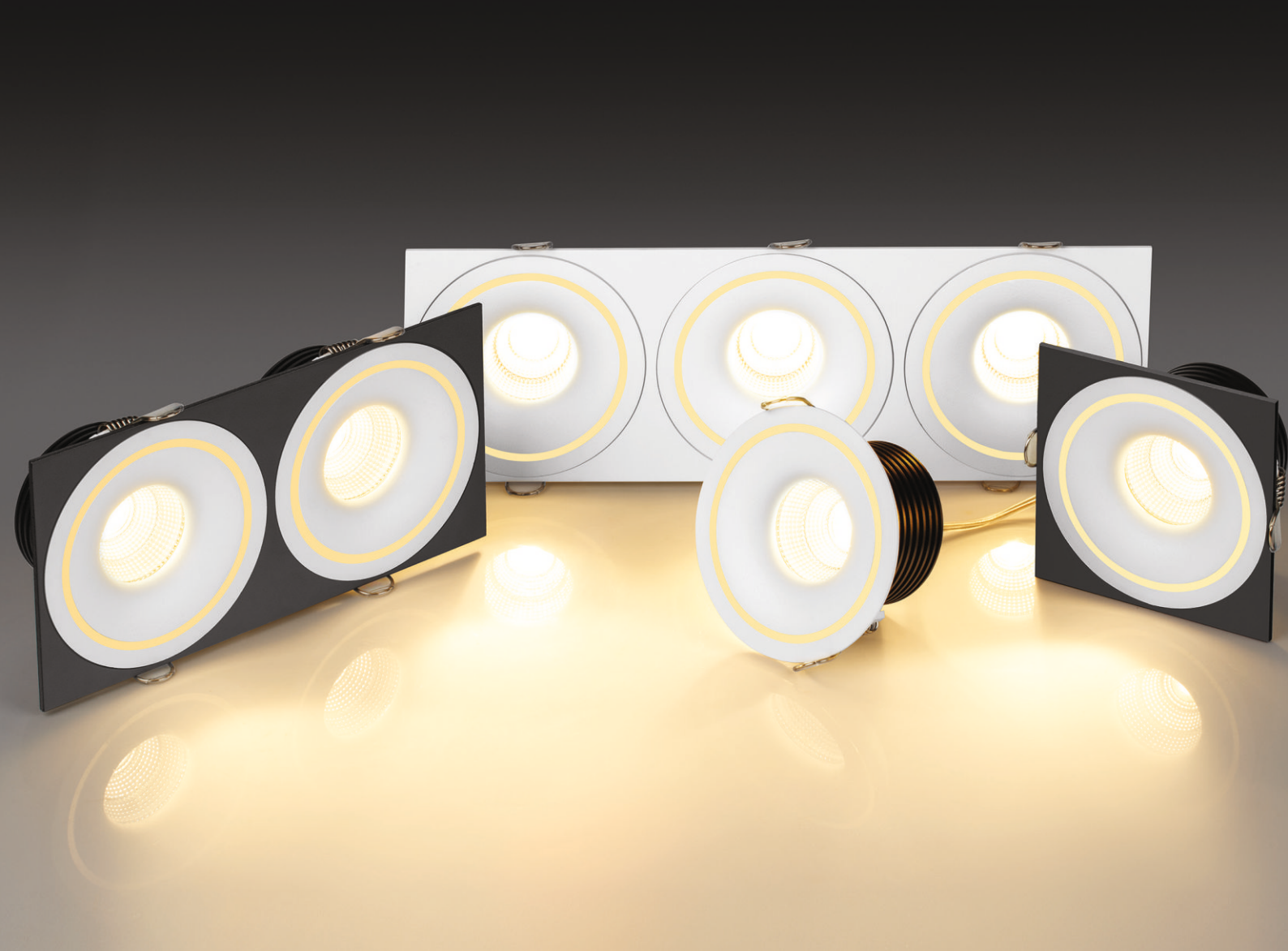

sfera r w

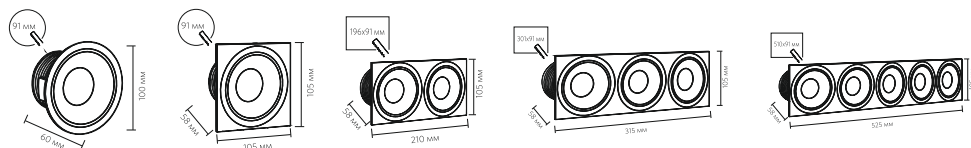

	Sfera R	Sfera R 2F	Sfera R 3F	Sfera R 5F
подключение	220 В	220 В	220 В	220 В
потребляемая мощность	11Вт	22Вт	33Вт	55Вт
цветовая температура	3000 К	3000 К	3000 К	3000 К
световой поток	730лм	1460лм	2190лм	3650лм
угол рассеивания	60°	60°	60°	60°
индекс цветопередачи	90 Ra	90 Ra	90 Ra	90 Ra
степень защиты	IP40	IP40	IP40	IP40
регулировка яркости	Да	Да	Да	Да

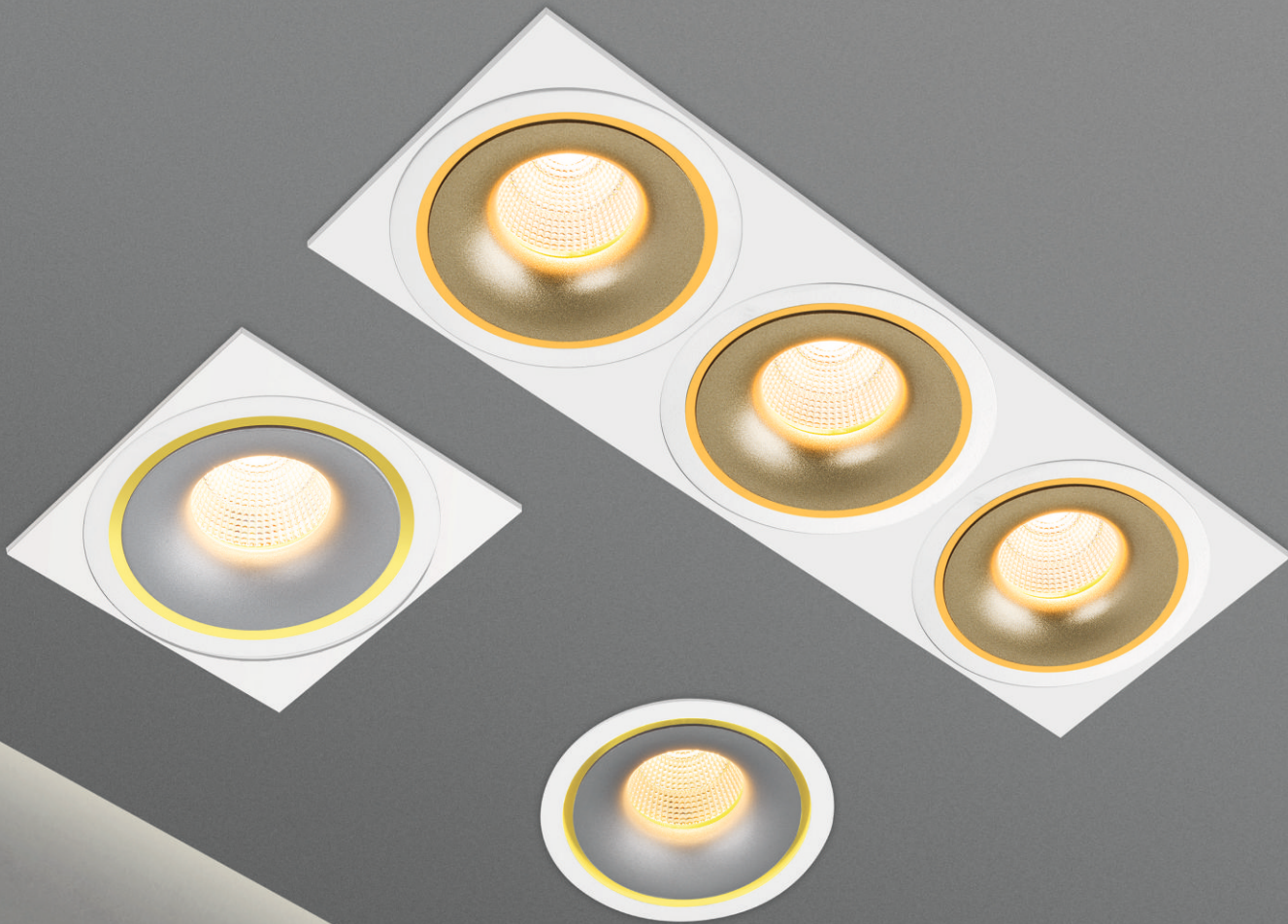

sfera r g/s

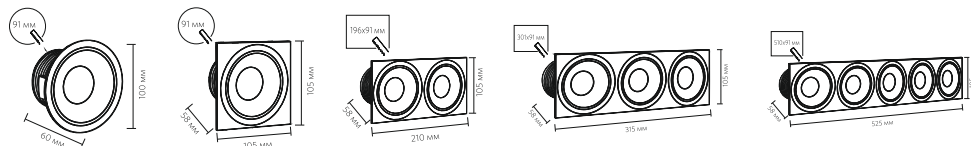

WS



WS FW



WS 2FW



WS 3FW

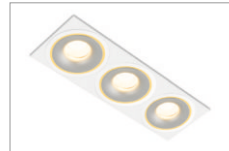

WS 5FW

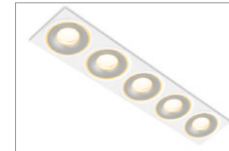

WG



WG FW

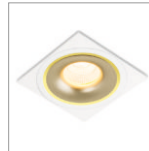

WG 2FW



WG 3FW



WG 5FW

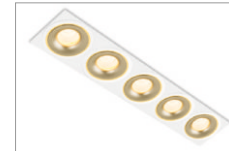

	Sfera R	Sfera R 2F	Sfera R 3F	Sfera R 5F
подключение	220 В	220 В	220 В	220 В
потребляемая мощность	11Вт	22Вт	33Вт	55Вт
цветовая температура	3000 К	3000 К	3000 К	3000 К
световой поток	730лм	1460лм	2190лм	3650лм
угол рассеивания	60°	60°	60°	60°
индекс цветопередачи	90 Ra	90 Ra	90 Ra	90 Ra
степень защиты	IP40	IP40	IP40	IP40
регулировка яркости	Да	Да	Да	Да



sfera in / sfera f

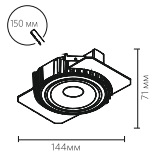
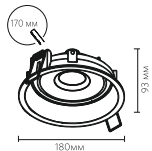

Sfera In / Sfera F

подключение	220 В
потребляемая мощность	15 Вт
цветовая температура	3000 К
световой поток	1553 лм
угол рассеивания	50°
индекс цветопередачи	90 Ra
степень защиты	IP20

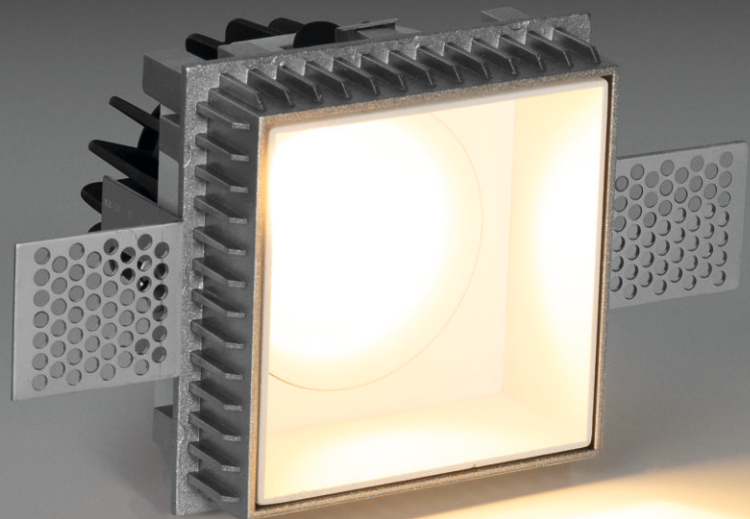

intera

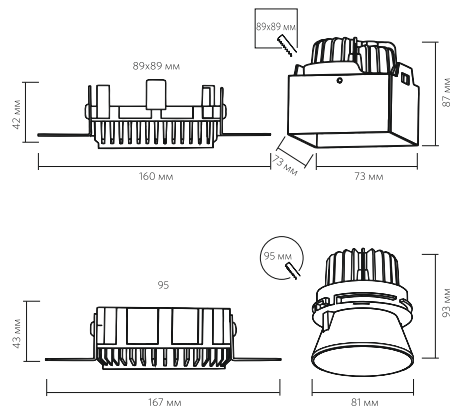

Intera S W

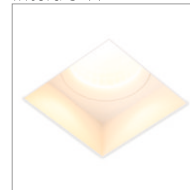

Intera S B

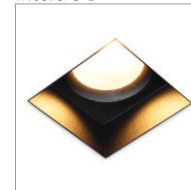

Intera R W

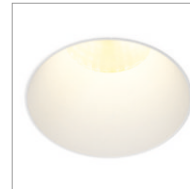

intera R B

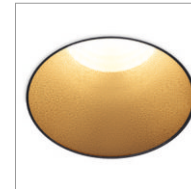

подключение	220 В
потребляемая мощность	13 Вт
цветовая температура	2700 К
световой поток	1400 лм
угол рассеивания	60°
индекс цветопередачи	85 Ra
степень защиты	IP54
регулировка яркости	да

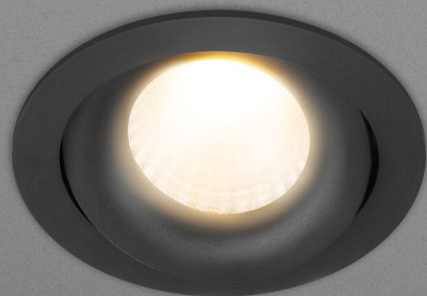

mika

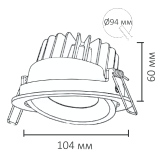
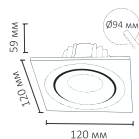

	Mika	Mika 2 F
подключение	220 В	220 В
потребляемая мощность	13Вт	26Вт
цветовая температура	2700 К	2700 К
световой поток	1200лм	2400лм
угол рассеивания	36°	36°
индекс цветопередачи	90 Ra	90 Ra
степень защиты	IP54	IP54
регулировка яркости	Да	Да



color

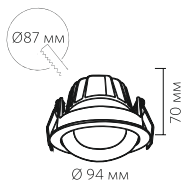
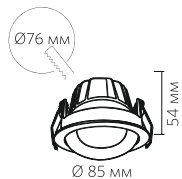

	color 7	color 15
подключение	220 В	220 В
потребляемая мощность	7 Вт	15 Вт
цветовая температура	3000 К	3000 К
световой поток	630 лм	1350 лм
угол рассеивания	38°	38°
индекс цветопередачи	90 Ra	90 Ra
степень защиты	IP44	IP44

7 W



7 B

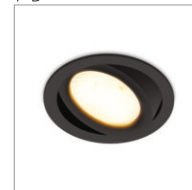

15 W



15 B

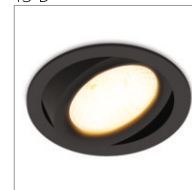



atica / atlantic

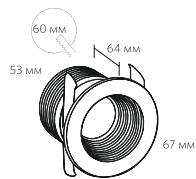

Atika 7B



Atika 7W

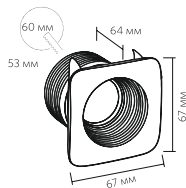

Atlantic 7B



Atlantic 7W

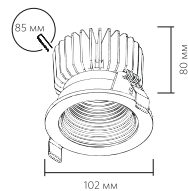

Atika 15B



Atika 15W

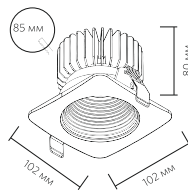

Atlantic 15B



Atlantic 15W



	Atika 7 Atlantic 7	Atika 15 Atlantic 15
подключение	220 В	220 В
потребляемая мощность	7 Вт	15 Вт
цветовая температура	3000 К	3000 К
световой поток	819 лм	1740 лм
угол рассеивания	40°	60°
индекс цветопередачи	90 Ra	90 Ra
степень защиты	IP54	IP54

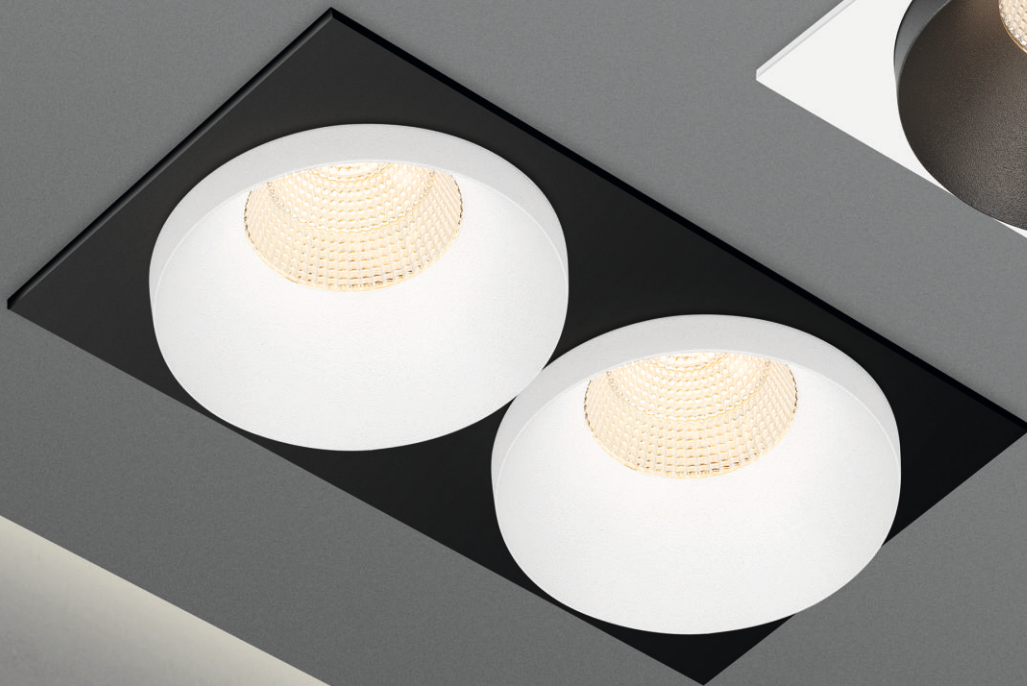

city L

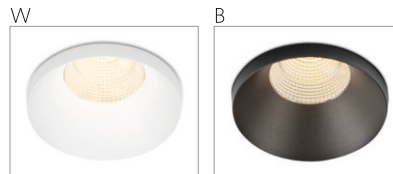
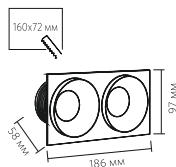
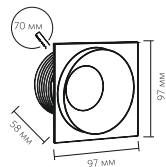
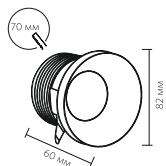

	City L	City L 2F
подключение	220 В	220 В
потребляемая мощность	11 Вт	22 Вт
цветовая температура	3000 К	3000 К
световой поток	830 лм	1660 лм
угол рассеивания	60°	60°
индекс цветопередачи	90 Ra	90 Ra
степень защиты	IP40	IP40
регулировка яркости	да	да



city m

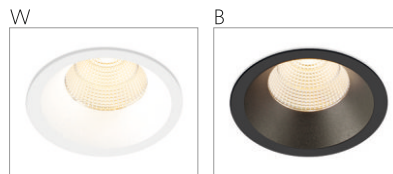
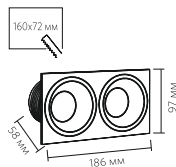
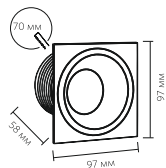
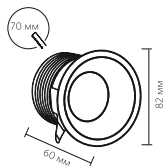

	City M	City M 2F
подключение	220 В	220 В
потребляемая мощность	11Вт	22Вт
цветовая температура	3000 К	3000 К
световой поток	830лм	1660лм
угол рассеивания	60°	60°
индекс цветопередачи	90 Ra	90 Ra
степень защиты	IP40	IP40

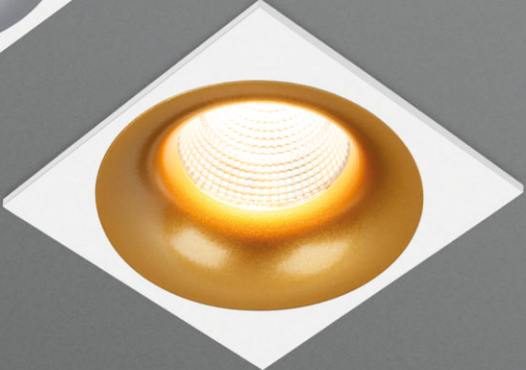
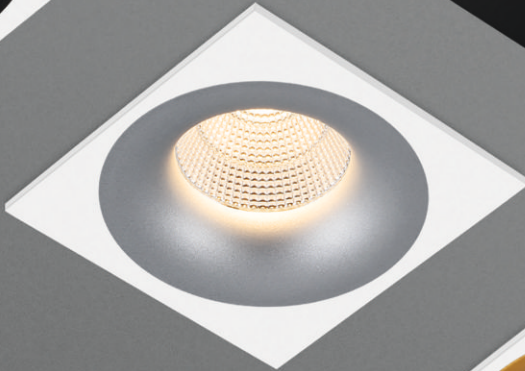
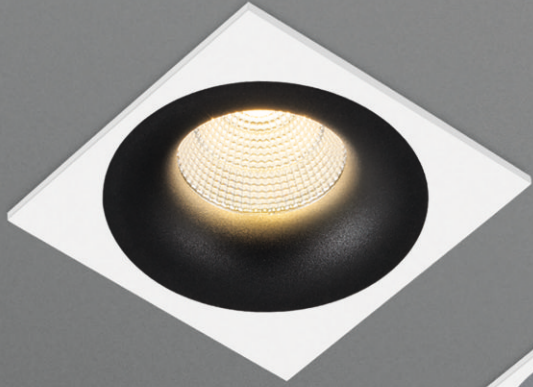

city x



City X City X 2F

подключение	220 В	220 В
потребляемая мощность	11Вт	22Вт
цветовая температура	3000 К	3000 К
световой поток	830лм	1660лм
угол рассеивания	60°	60°
индекс цветопередачи	90 Ra	90 Ra
степень защиты	IP40	IP40
регулировка яркости	да	да



city mini

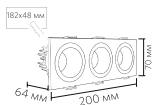
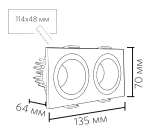
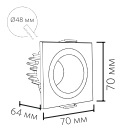
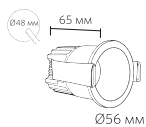

	city mini	city mini 2f	city mini 3f
подключение	220 В	220 В	220 В
потребляемая мощность	6.2 Вт	12.4 Вт	18.6 Вт
цветовая температура	3000 К	3000 К	3000 К
световой поток	791 лм	1582 лм	2373 лм
угол рассеивания	15°	15°	15°
индексцветопередачи	80 Ra	80 Ra	80 Ra
степень защиты	IP20	IP20	IP20



new kub

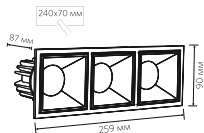
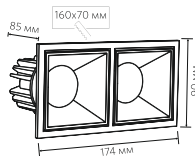
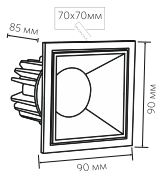

W 1FW



S 1FW



W 1FB



B 1FW



B 1FB



G 1FW



W 2FW



S 2FW



W 2FB



B 2FW



B 2FB



G 2FW



W 3FW



S 3FW

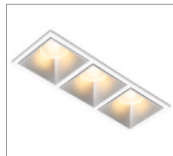

W 3FB



B 3FW

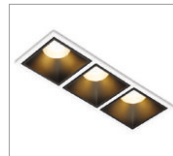

B 3FB



G 3FW

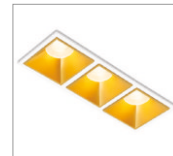

	new kub	new kub 2F	new kub 3F
подключение	220 В	220 В	220 В
потребляемая мощность	11 Вт	22 Вт	33 Вт
цветовая температура	3000 К	3000 К	3000 К
световой поток	730 лм	1460 лм	2190 лм
угол рассеивания	45°	45°	45°
индекс цветопередачи	90 Ra	90 Ra	90 Ra
степень защиты	IP40	IP40	IP40
регулировка яркости	Да	Да	Да

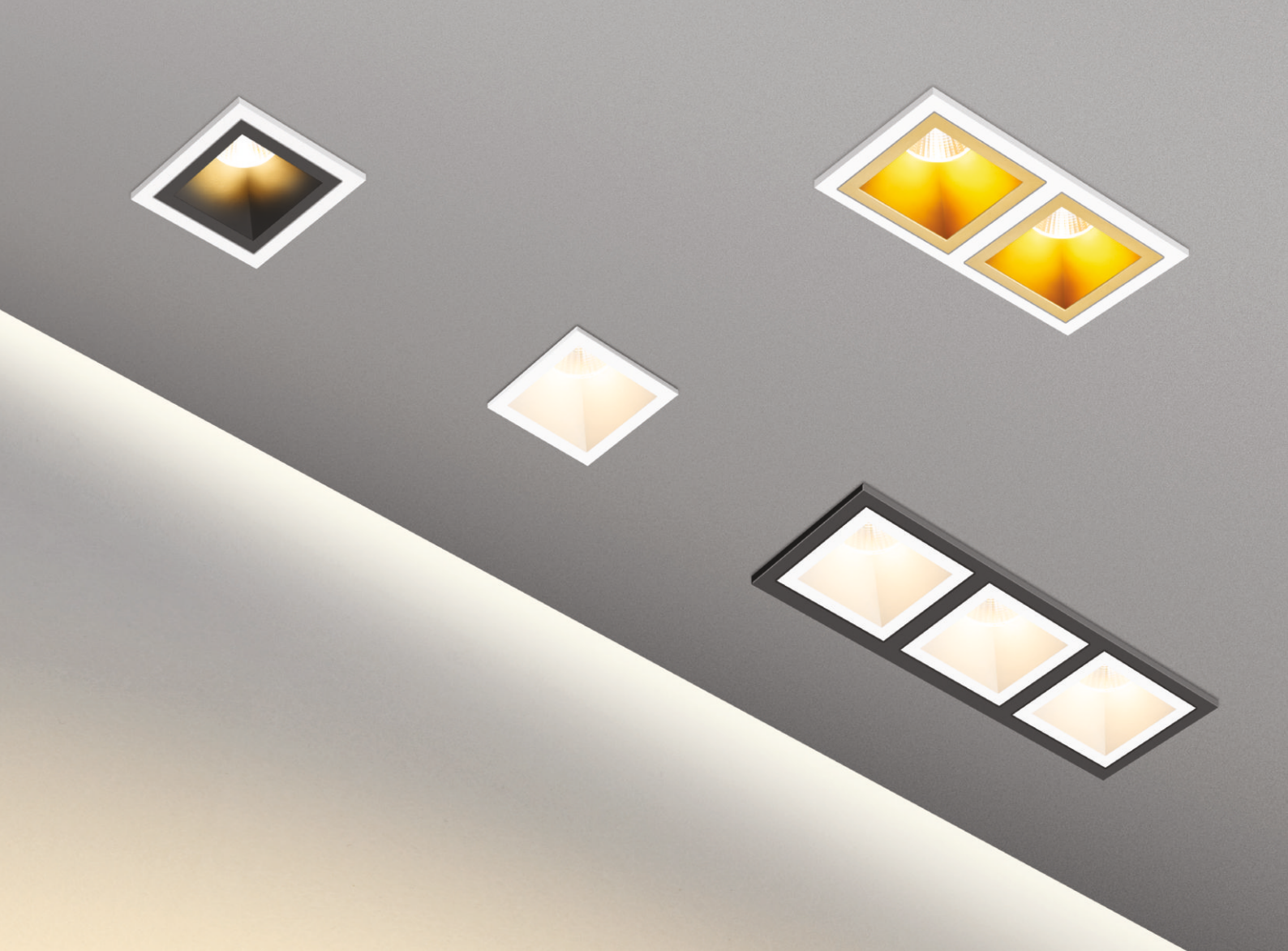

kub mini

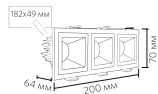
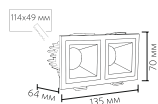
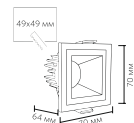
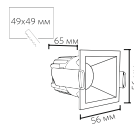

	kub mini	kub mini 2f	kub mini 3f
подключение	220 В	220 В	220 В
потребляемая мощность	6.2 Вт	12.4 Вт	18.6 Вт
цветовая температура	3000 К	3000 К	3000 К
световой поток	791 лм	1582 лм	2373 лм
угол рассеивания	15°	15°	15°
индексцветопередачи	80 Ra	80 Ra	80 Ra
степень защиты	IP20	IP20	IP20



roter

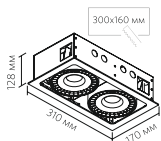
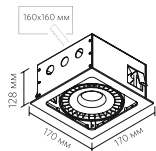

Roter 25

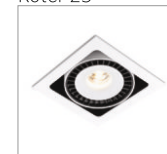

Roter 25.2



	Roter 25	Roter 25.2
подключение	220 В	220 В
потребляемая мощность	25Вт	50Вт
цветовая температура	3000 К	3000 К
световой поток	2004лм	4008лм
угол рассеивания	50°	50°
индексцветопередачи	90 Ra	90 Ra
степень защиты	IP20	IP20
регулировка яркости	Да	Да



qana 7

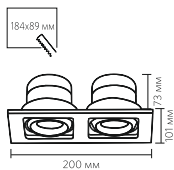
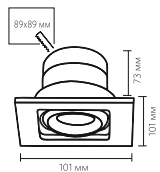

Qana 7W



Qana 7B

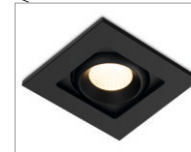

Qana 7.2W



Qana 7.2B



	Qana 7	Qana 7.2
подключение	220 В	220 В
потребляемая мощность	8 Вт	16 Вт
цветовая температура	3000 К	3000 К
световой поток	730лм	1460лм
угол рассеивания	50°	50°
индекс цветопередачи	90Ra	90Ra
степень защиты	IP40	IP40

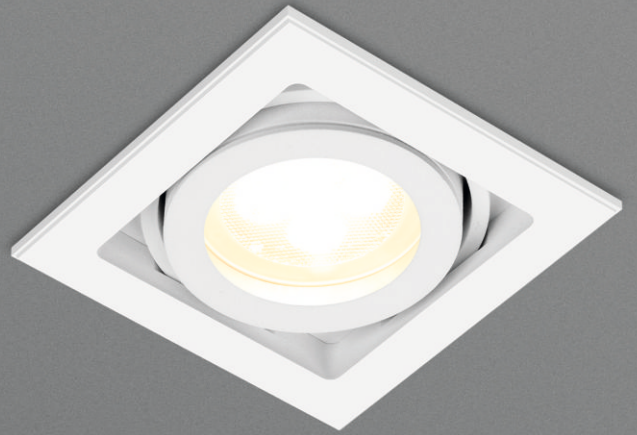
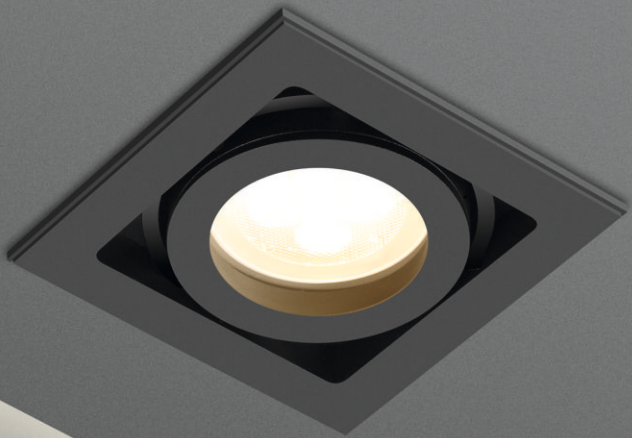

qana Ln

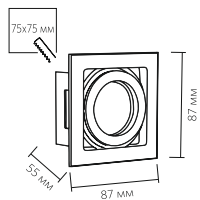

Qana 1 Ln

подключение	220 В
цоколь	GU-10
степень защиты	IP20



surf 15

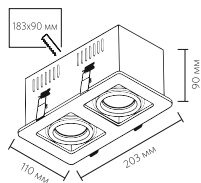
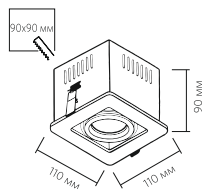

Surf 15.1W



Surf 15.1Al



Surf 15.1C



Surf 15.1B

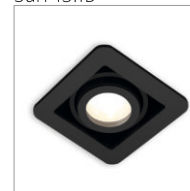

Surf 15.2W



Surf 15.2Al



Surf 15.2C



Surf 15.2B



	Surf 15.1	Surf 15.2
подключение	220 В	220 В
цоколь	GU-10	GU-10
степень защиты	IP20	IP20

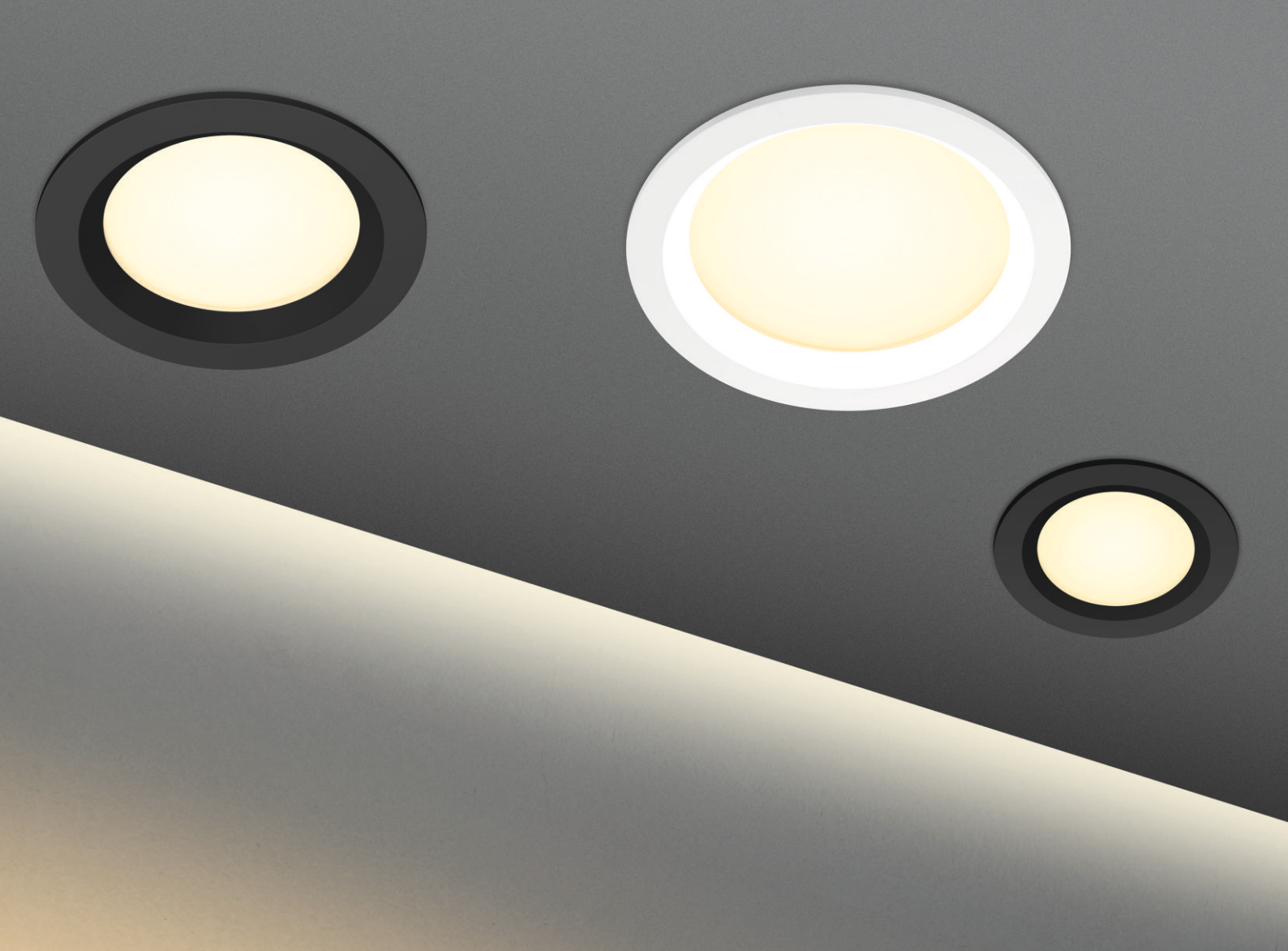

meko



	Meko mini	Meko 3	Meko 6	Meko 9	Meko 15	Meko 28
подключение	12 В	220 В	220 В	220 В	220 В	220 В
потребляемая мощность	3 Вт	3 Вт	6 Вт	9 Вт	15 Вт	28 Вт
цветовая температура	3000 К	3000/4000 К	3000/4000 К	3000/4000 К	3000/4000 К	3000/4000 К
световой поток	250 лм	250 лм	600 лм	820 лм	1200 лм	2000 лм
угол рассеивания	120°	120°	120°	120°	120°	120°
индекс цветопередачи	80 Ra	80 Ra	80 Ra	80 Ra	80 Ra	80 Ra
степень защиты	IP40	IP40	IP40	IP40	IP40	IP40

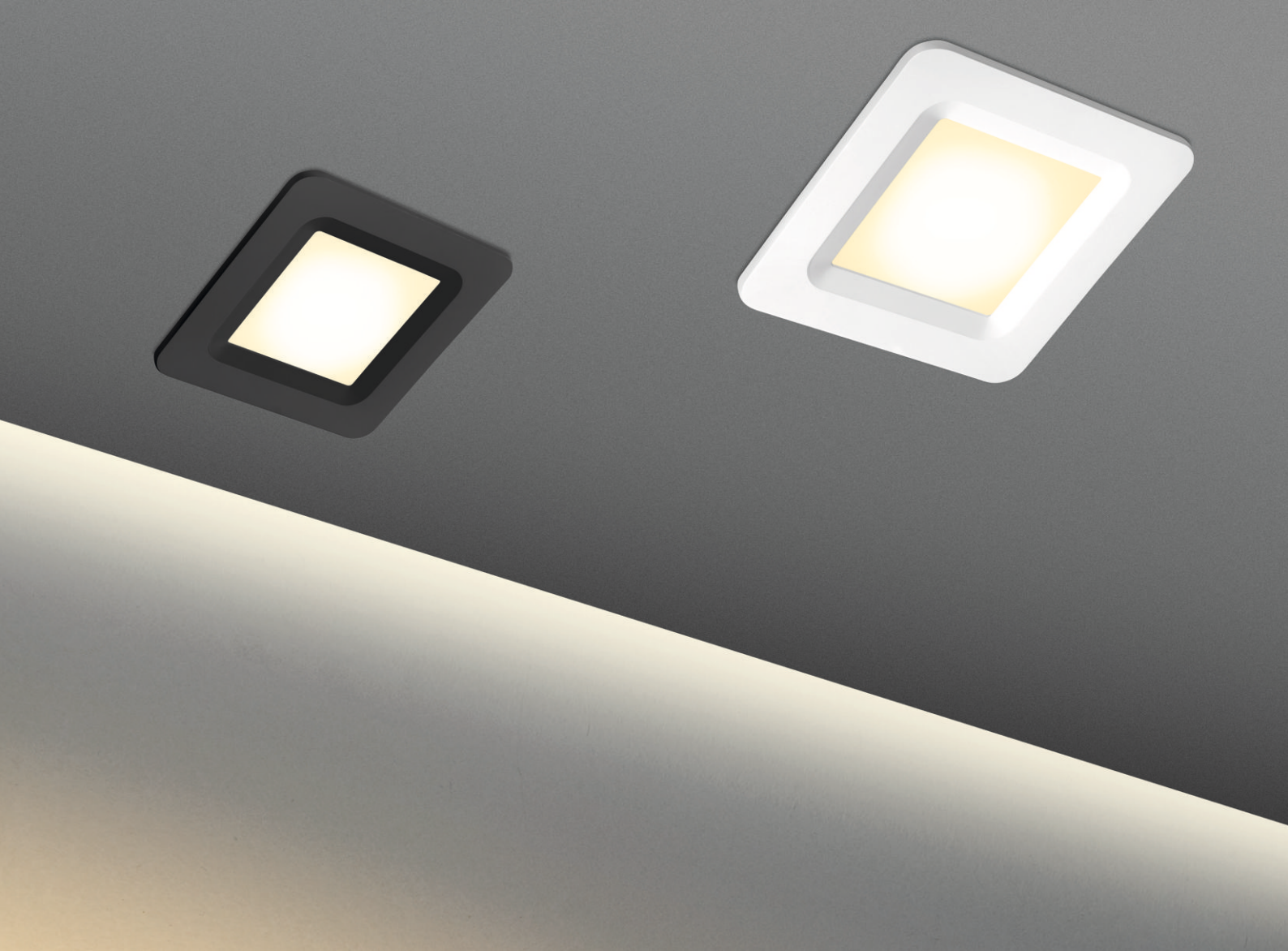

deko

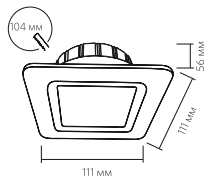
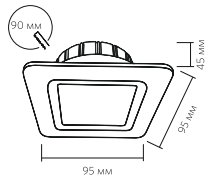

Deko 6 W



Deko 6 B



Deko 9 W

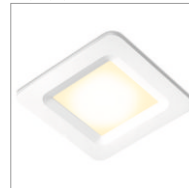

Deko 9 B

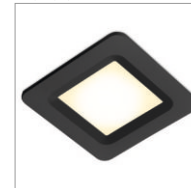

	Deko 6	Deko 9
подключение	220 В	220 В
потребляемая мощность	6 Вт	9 Вт
цветовая температура	3000 К	3000 К
световой поток	600 лм	800 лм
угол рассеивания	120°	120°
индекс цветопередачи	80 Ra	80 Ra
степень защиты	IP40	IP40



lightpoint

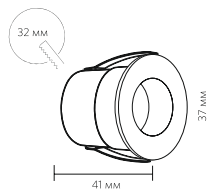

Lightpoint	
подключение	220 В
потребляемая мощность	1 Вт
цветовая температура	2700K
световой поток	100 лм
угол рассеивания	36°
индекс цветопередачи	80 Ra
степень защиты	IP65

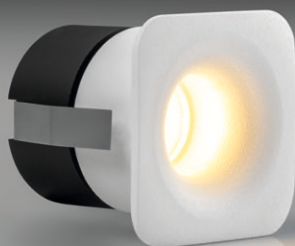
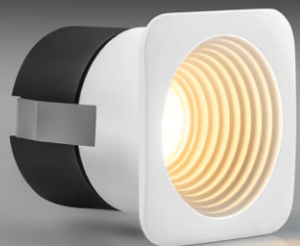
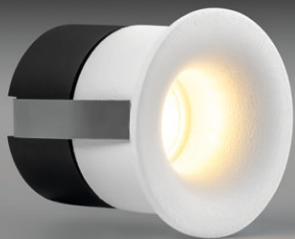
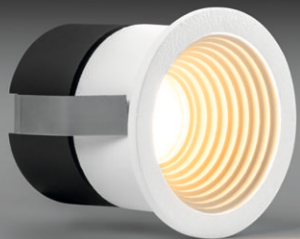

point / punto / dot

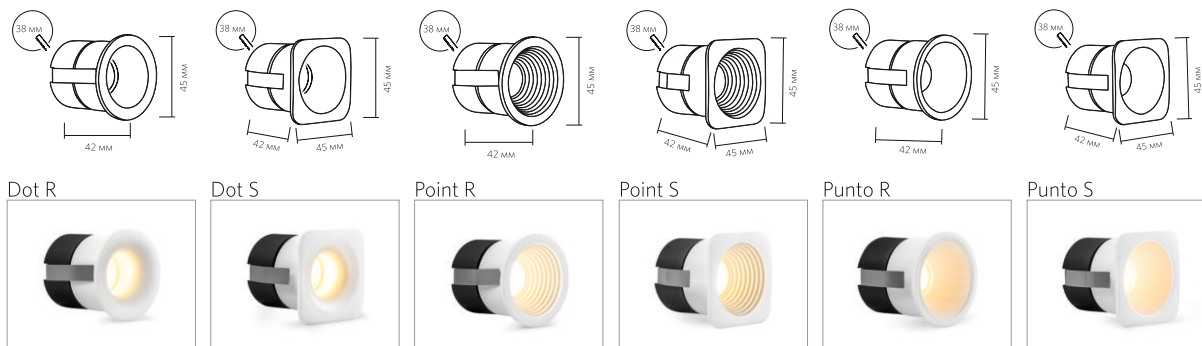

подключение	220 В
потребляемая мощность	3 Вт
цветовая температура	3000 К
световой поток	188 лм
угол рассеивания	20°
индекс цветопередачи	90 Ra
степень защиты	IP20

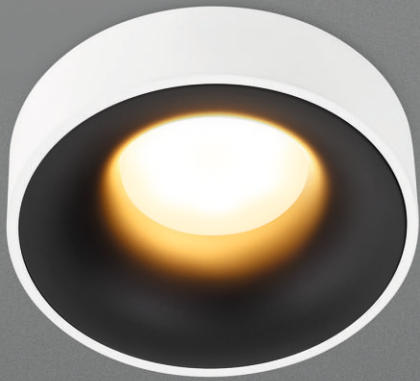

nc 1826

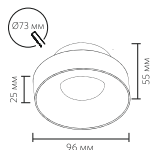

NC 1826

подключение

220 В

цоколь

GU-5.3

степень защиты

IP20

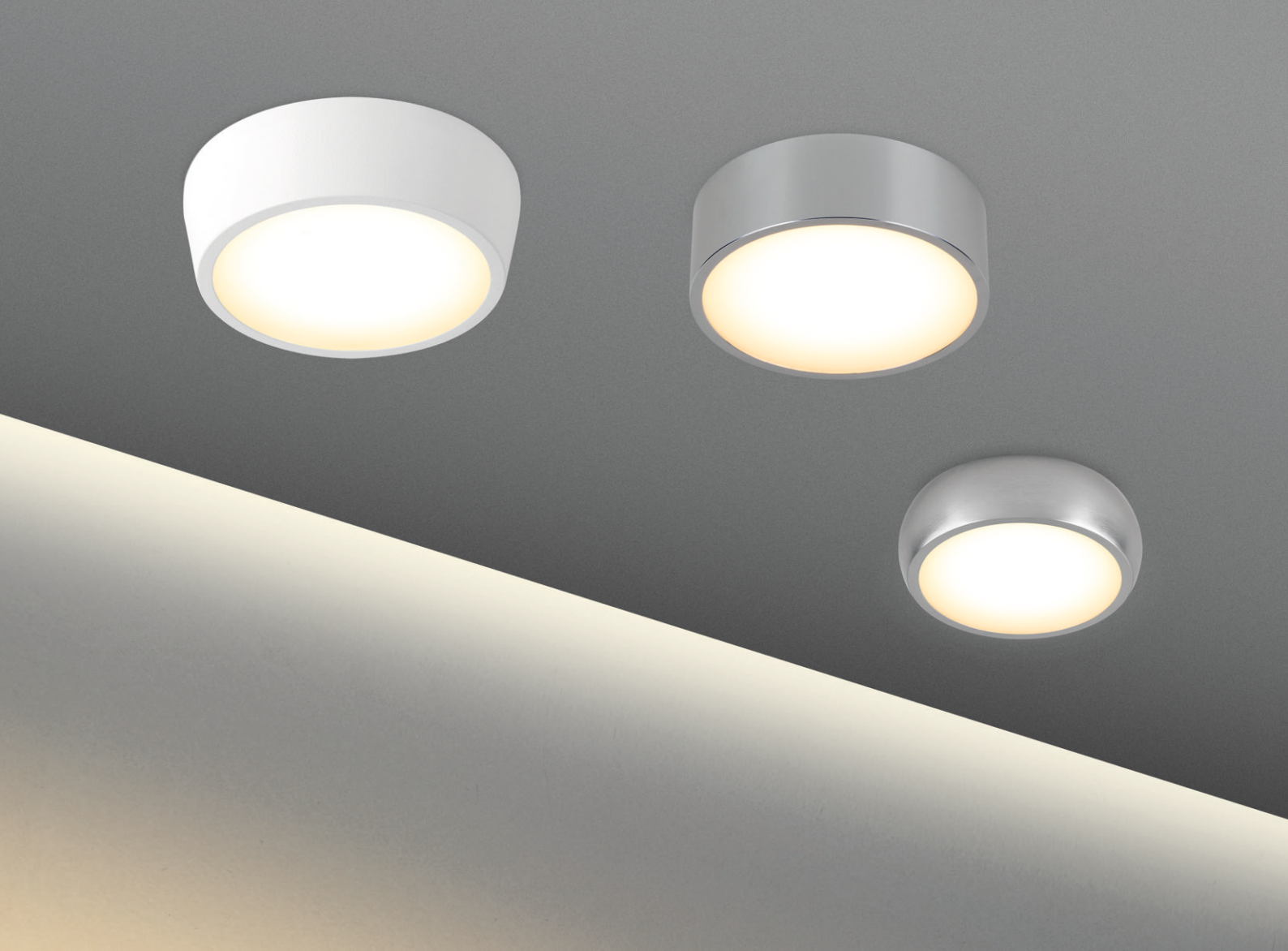

um 70 ip

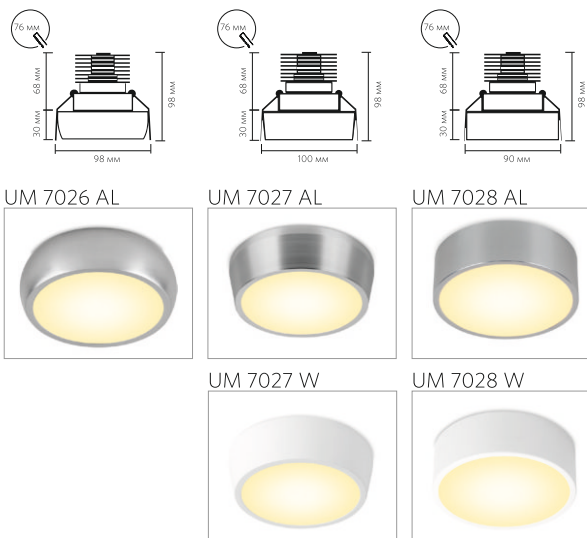

	UM 7026	UM 7027	UM 7028
подключение	220 В	220 В	220 В
потребляемая мощность	15 Вт	15 Вт	15 Вт
цветовая температура	3000 К	3000 К	3000 К
световой поток	890 лм	890 лм	890 лм
угол рассеивания	120°	120°	120°
индекс цветопередачи	90 Ra	90 Ra	90 Ra
степень защиты	IP54	IP54	IP54



shar L / shar M

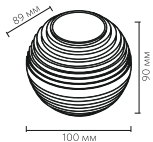
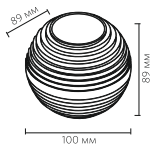

	Shar L	Shar M
подключение	220 В	220 В
потребляемая мощность	6 Вт	4 Вт
цветовая температура	3000 К	3000 К
световой поток	288 лм	365 лм
угол рассеивания	60°	160°
индекс цветопередачи	90 Ra	80 Ra
степень защиты	IP54	IP20



twin

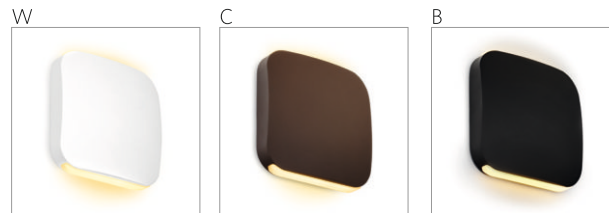
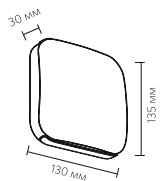

	TWIN
подключение	220 В
потребляемая мощность	8.4 Вт
цветовая температура	3000 К
световой поток	924 лм
угол рассеивания	120°
индекс цветопередачи	90 Ra
степень защиты	IP54
регулировка яркости	Да

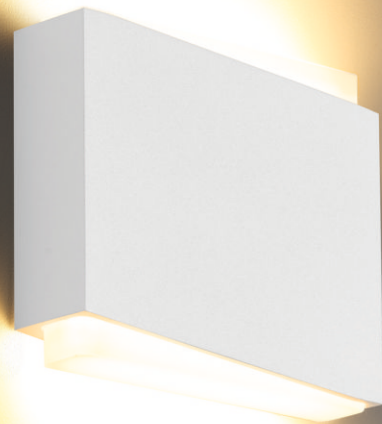

border / bias

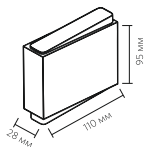
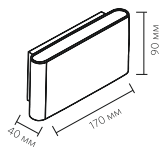

Border W

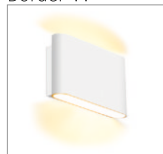

Border B



Border All



Bias W



	Border	Bias
подключение	220 В	220 В
потребляемая мощность	10.8 Вт	6 Вт
цветовая температура	3000 К	3000 К
световой поток	946 лм	720 лм
угол рассеивания	160°	160°
индекс цветопередачи	90 Ra	90 Ra
степень защиты	IP54	IP54

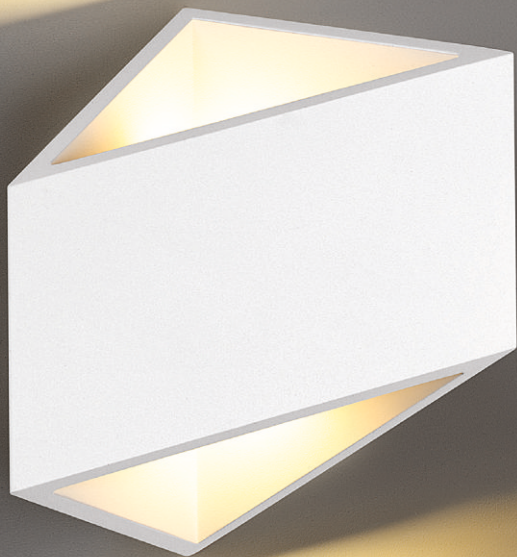

tend

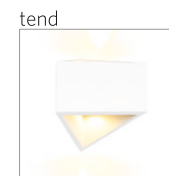
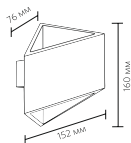

подключение	220 В
потребляемая мощность	8 Вт
цветовая температура	3000 К
световой поток	720 лм
угол рассеивания	30°
индекс цветопередачи	90 Ra
степень защиты	IP54



slot

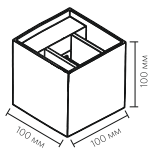
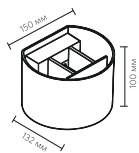

подключение	220 В
потребляемая мощность	6 Вт
цветовая температура	3000 К
световой поток	520 лм
угол рассеивания	140°
индекс цветопередачи	90 Ra
степень защиты	IP54

R W



R BW



S W



S BW





maze

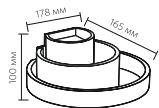

MAZE



подключение	220 В
потребляемая мощность	8 Вт
цветовая температура	3000 К
световой поток	670 лм
индекс цветопередачи	90 Ra
степень защиты	IP20



hoop

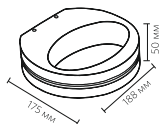

Hoop



	Hoop
подключение	220 В
потребляемая мощность	9 Вт
цветовая температура	3000 К
световой поток	720 лм
угол рассеивания	160°
индекс цветопередачи	80 Ra
степень защиты	IP54

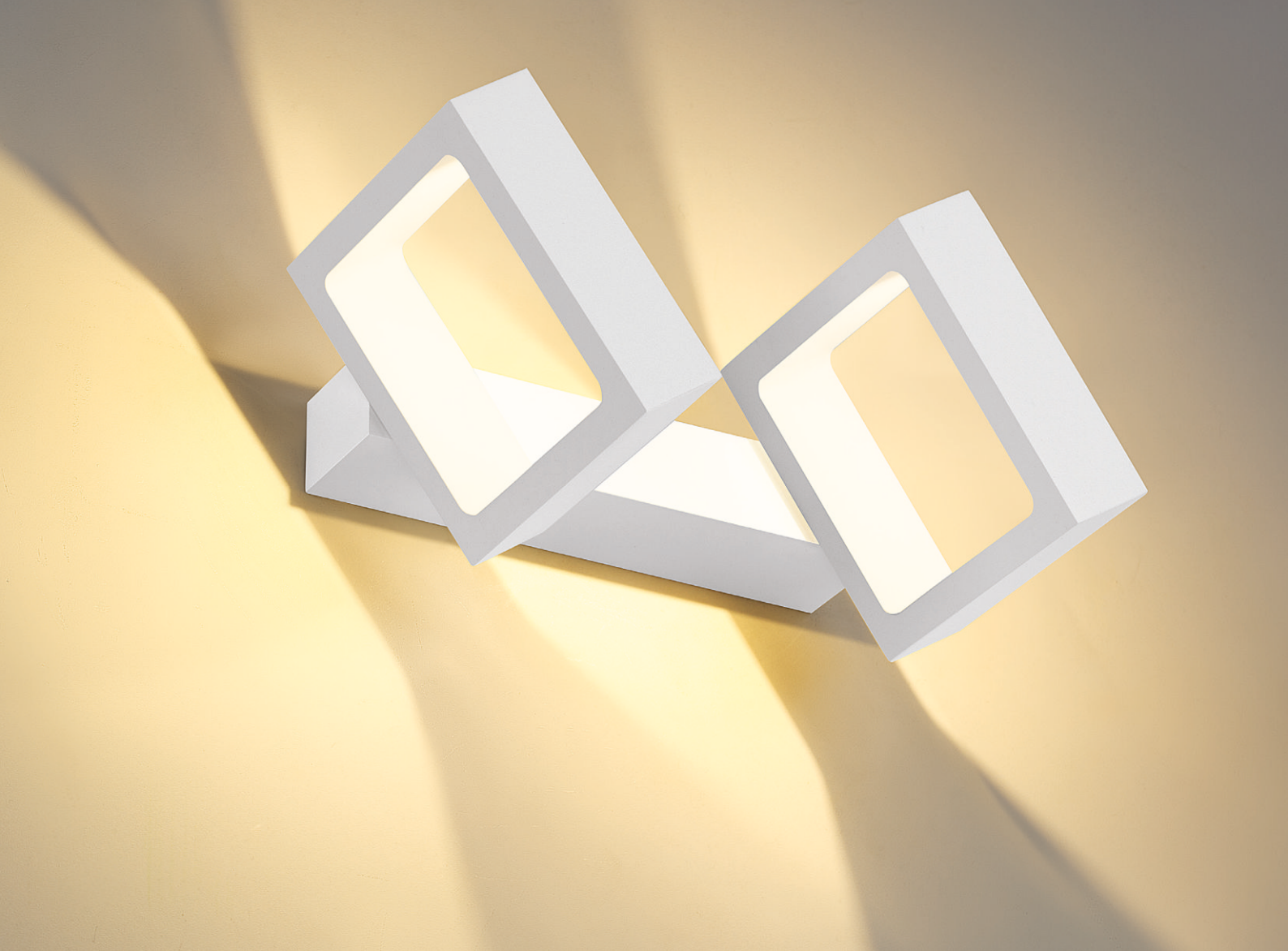

even

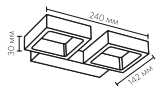
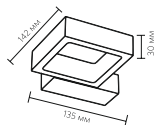

even 1



even 2



	EVEN 1	EVEN 2
подключение	220 В	220 В
потребляемая мощность	4 Вт	8 Вт
цветовая температура	3000 К	3000 К
световой поток	408 лм	816 лм
угол рассеивания	140°	140°
индекс цветопередачи	90 Ra	90 Ra
степень защиты	IP20	IP20

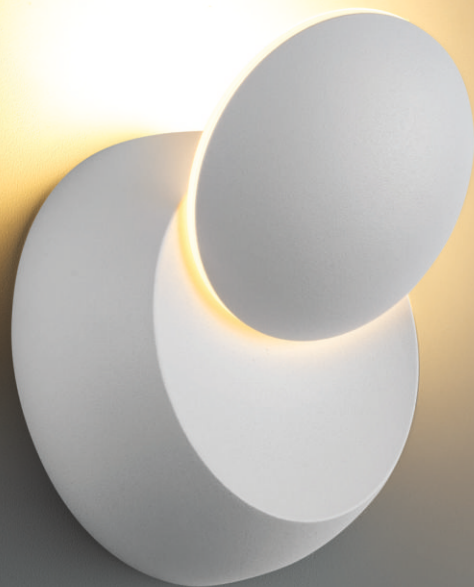

slide

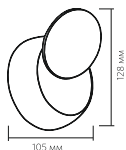

slide

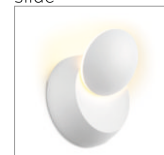

подключение	220 В
потребляемая мощность	4 Вт
цветовая температура	3000 К
световой поток	360 лм
угол рассеивания	60°
индекс цветопередачи	80 Ra
степень защиты	IP54

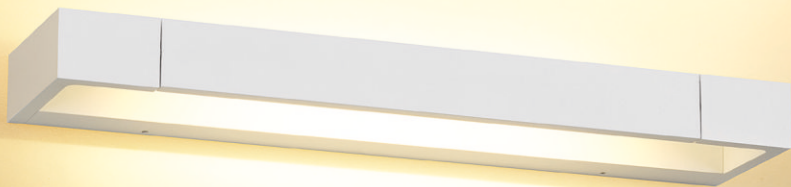
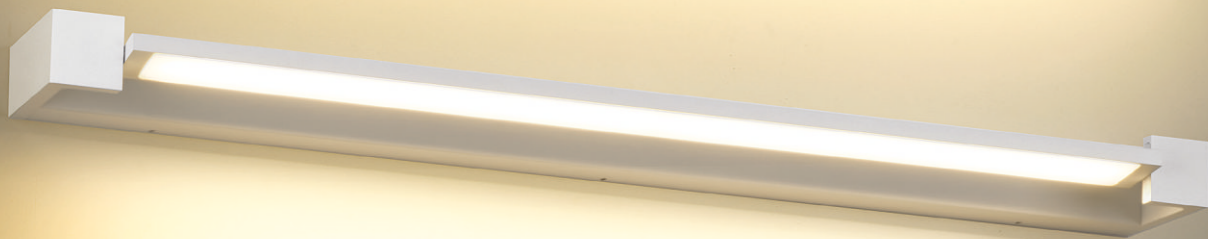
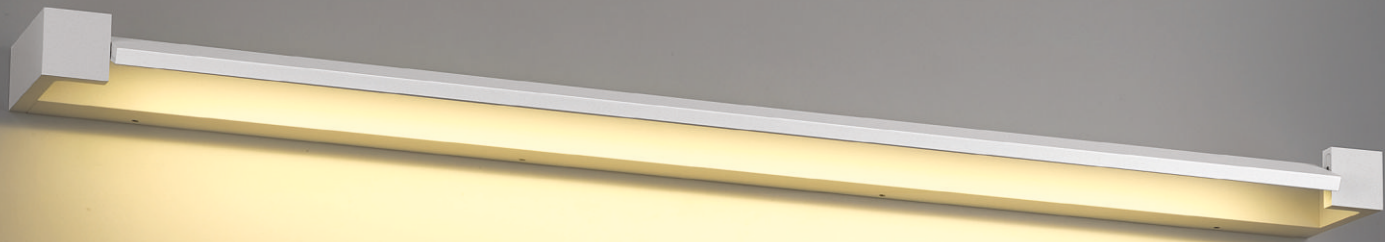

twist

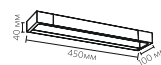

Twist 45 W

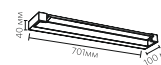

Twist 70 W

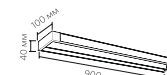

Twist 90 W



	Twist 45	Twist 70	Twist 90
подключение	220 В	220 В	220 В
потребляемая мощность	9 Вт	18 Вт	29 Вт
цветовая температура	3000 К	3000 К	3000 К
световой поток	1045 лм	2160 лм	4350 лм
угол рассеивания	180°	180°	180°
индекс цветопередачи	90 Ra	90 Ra	90 Ra
степень защиты	IP40	IP20	IP20

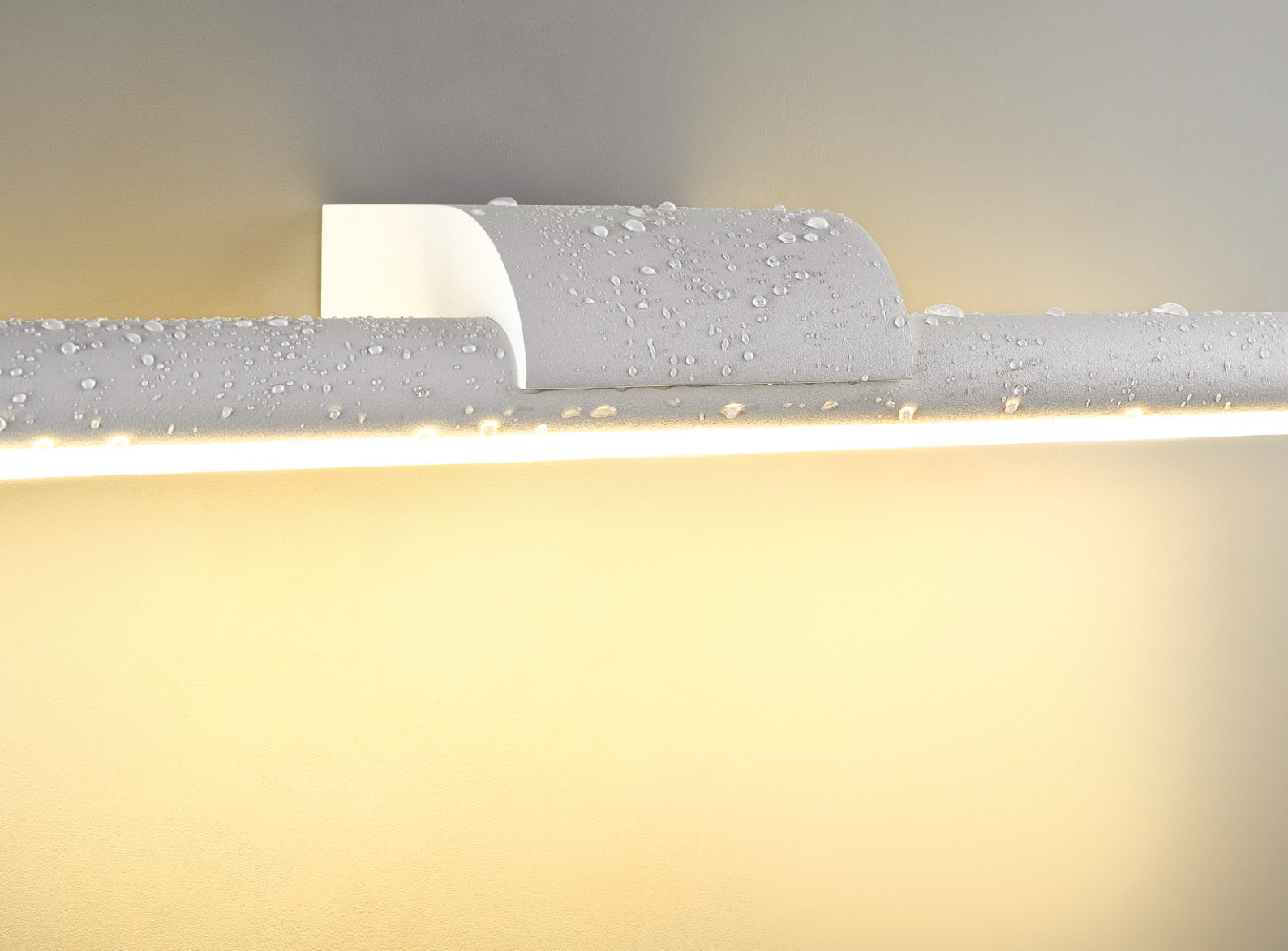

line

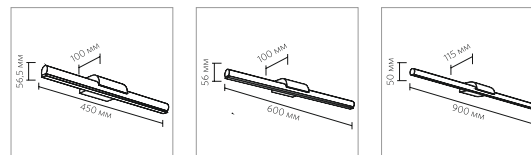

Line 45



Line 60



Line 90



	Line 45	Line 60	Line 90
подключение	220 В	220 В	220 В
потребляемая мощность	8.4 Вт	14 Вт	18 Вт
цветовая температура	3000 К	3000 К	3000 К
световой поток	924 лм	1800 лм	2340 лм
угол рассеивания	180°	180°	180°
индекс цветопередачи	90 Ra	80 Ra	80 Ra
степень защиты	IP65	IP65	IP65



bok 7 / 12 / 111

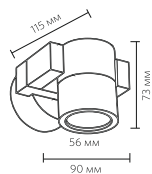

Bok 7 W



Bok 7 C



Bok 7 B



Bok 7 Al

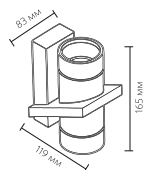

Bok 12 W



Bok 12 C



Bok 12 B



Bok 12 Al

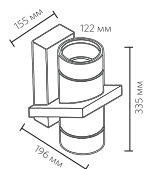

Bok 111 Al



	Bok 7	Bok 12	Bok 111
подключение	220 В	220 В	220 В
цоколь	GU-10	GU-10	GU-10
степень защиты	IP54	IP54	IP54



vittoria

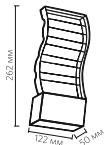

DW



WW



SDW



S WW



	WW	DW
подключение	220 В	220 В
потребляемая мощность	8 Вт	8 Вт
цветовая температура	3000 К	5000 К
световой поток	560 лм	560 лм
индекс цветопередачи	80 Ra	80 Ra
степень защиты	IP40	IP40



tv b euro / tv c euro

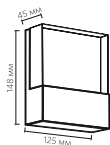
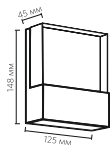

B CW



B WW



C CW



C WW



	B CW	B WW	C CW	C WW
подключение	220 В	220 В	220 В	220 В
потребляемая мощность	8 Вт	8 Вт	8 Вт	8 Вт
цветовая температура	4200 К	3000 К	4200 К	3000 К
световой поток	560 лм	560 лм	560 лм	560 лм
угол рассеивания	180°	180°	180°	180°
индекс цветопередачи	80 Ra	80 Ra	80 Ra	80 Ra
степень защиты	IP40	IP40	IP40	IP40



step

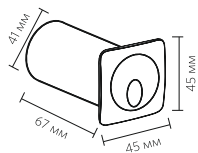

Step

подключение	220 В
потребляемая мощность	1 Вт
цветовая температура	3000 К
световой поток	109 лм
угол рассеивания	60°
индекс цветопередачи	90 Ra
степень защиты	IP20



bliz / slit / klik

комплектующие

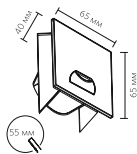

CLIK-S

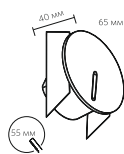

SLIT-R

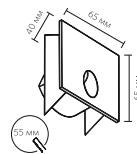
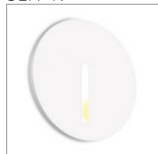

BLIZ-S

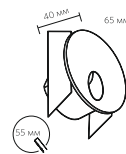

BLIZ-R

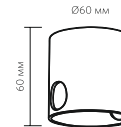

TS-CLIK



	Clik-S	Slit-R	Bliz-R Bliz-S
подключение	220 В	220 В	220 В
потребляемая мощность	2,5 Вт	2,5 Вт	2,5 Вт
цветовая температура	3000 К	3000 К	3000 К
световой поток	364 лм	364 лм	364 лм
индекс цветопередачи	80 Ra	80 Ra	80 Ra
степень защиты	IP20	IP20	IP20



faros

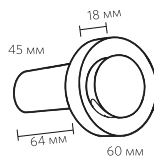

CR-WW

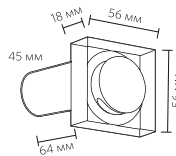
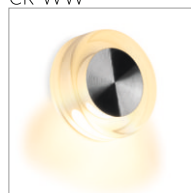

CS-WW

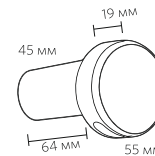

R-WW

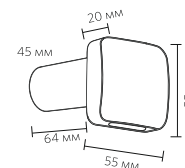

S-WW



	CR-WW	CS-WW	R-WW	S-WW
подключение	220 В	220 В	220 В	220 В
потребляемая мощность	1,5 Вт	1,5 Вт	1,5 Вт	1,5 Вт
цветовая температура	3000 К	3000 К	3000 К	3000 К
световой поток	105 лм	105 лм	105 лм	105 лм
угол рассеивания	140°	140°	90°	90°
индекс цветопередачи	80 Ra	80 Ra	80 Ra	80 Ra
степень защиты	IP40	IP40	IP40	IP40

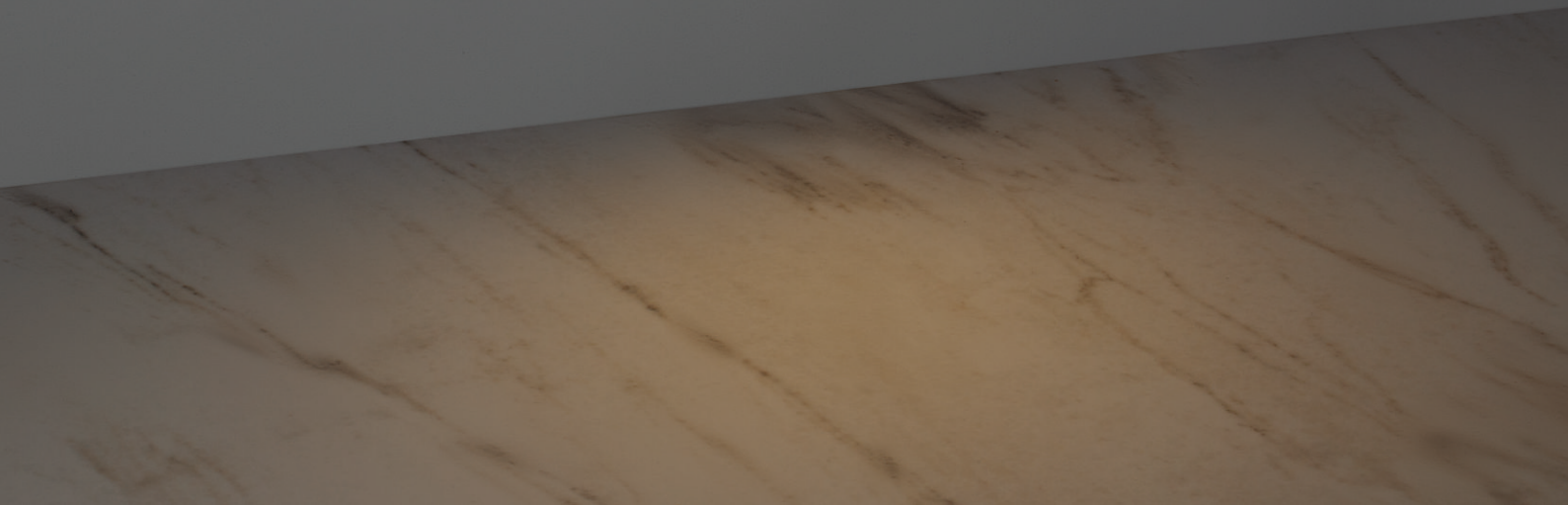
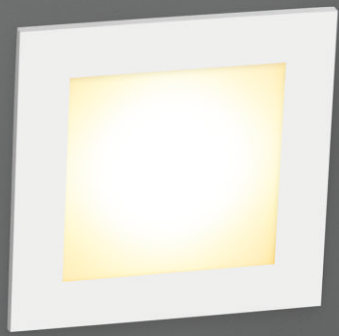

Ibe 078w

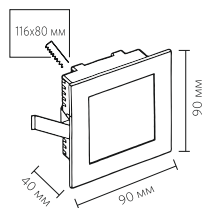

	WW	CW
подключение	220 В	220 В
потребляемая мощность	2.1 Вт	2.1 Вт
цветовая температура	3000 К	5000 К
световой поток	147 лм	147 лм
угол рассеивания	100°	100°
индекс цветопередачи	80 Ra	80 Ra
степень защиты	IP20	IP20



30092 / 30093

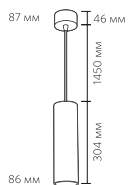
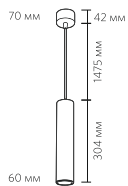

	30092	30093
подключение	220 В	220 В
потребляемая мощность	7 Вт	12 Вт
цветовая температура	3000 К	3000 К
световой поток	560 лм	960 лм
угол рассеивания	36°	36°
индекс цветопередачи	90 Ra	90 Ra
степень защиты	IP20	IP20



ring white

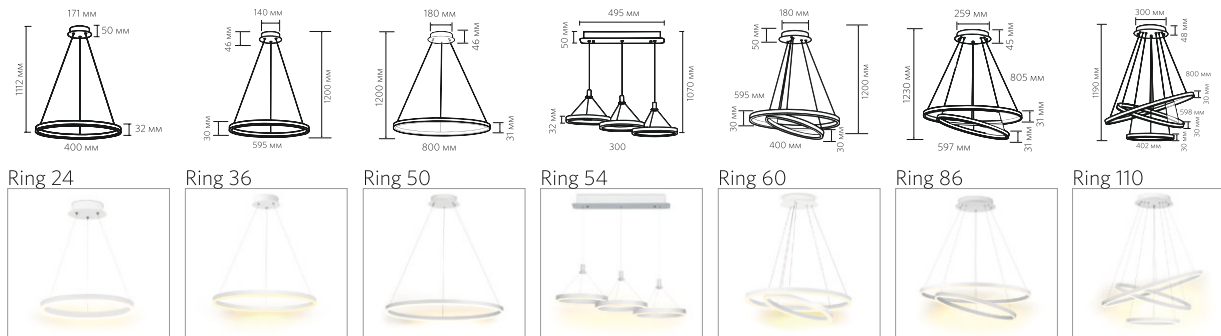

	Ring 24	Ring 36	Ring 50	Ring 54	Ring 60	Ring 86	Ring 110
подключение	220 В	220 В	220 В	220 В	220 В	220 В	220 В
потребляемая мощность	24 Вт	36 Вт	50 Вт	54 Вт	60 Вт	86 Вт	110 Вт
цветовая температура	3000 К	3000 К	3000 К	3000 К	3000 К	3000 К	3000 К
световой поток	1823 лм	4320 лм	6000 лм	5180 лм	5755 лм	11945 лм	13200 лм
угол рассеивания	120°	120°	120°	120°	120°	120°	120°
индекс цветопередачи	80 Ra	80 Ra	80Ra	80 Ra	80 Ra	80Ra	80Ra
степень защиты	IP20	IP20	IP20	IP20	IP20	IP20	IP20



ring black

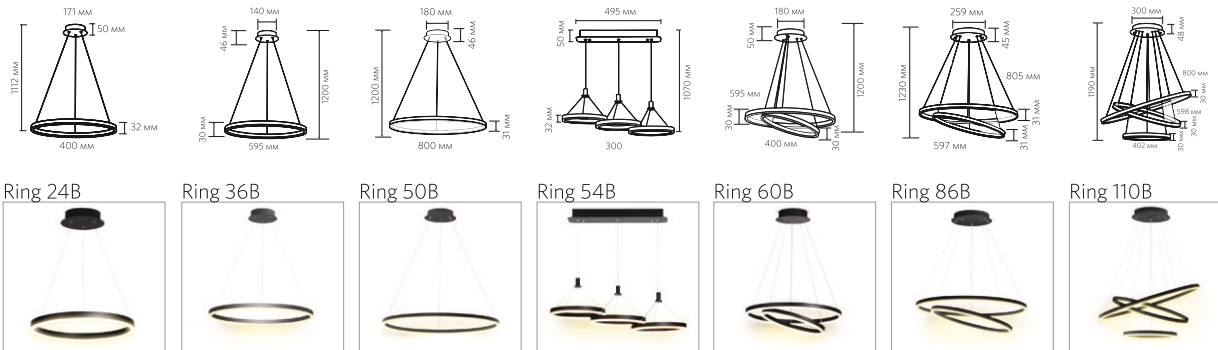

	Ring 24	Ring 36	Ring 50	Ring 54	Ring 60	Ring 86	Ring 110
подключение	220 В	220 В	220 В	220 В	220 В	220 В	220 В
потребляемая мощность	24 Вт	36 Вт	50 Вт	54 Вт	60 Вт	86 Вт	110 Вт
цветовая температура	3000 К	3000 К	3000 К	3000 К	3000 К	3000 К	3000 К
световой поток	1823 лм	4320 лм	6000 лм	5180 лм	5755 лм	11945 лм	13200 лм
угол рассеивания	120°	120°	120°	120°	120°	120°	120°
индекс цветопередачи	80 Ra	80 Ra	80Ra	80 Ra	80 Ra	80Ra	80Ra
степень защиты	IP20	IP20	IP20	IP20	IP20	IP20	IP20



disk 5a

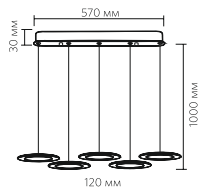

DISK 5A



подключение	220 В
потребляемая мощность	25 Вт
цветовая температура	3000 К
световой поток	2212 лм
угол рассеивания	240°
индекс цветопередачи	80Ra
степень защиты	IP20



tr spot

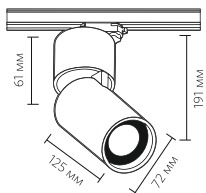
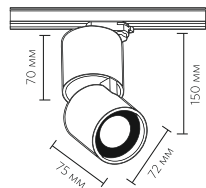

7W TR



7B TR



15W TR



15B TR



	Spot 7	Spot 15
подключение	220 В	220 В
потребляемая мощность	7 Вт	15 Вт
цветовая температура	3000 К	3000 К
световой поток	819лм	1670 лм
угол рассеивания	38°	38°
индекс цветопередачи	90 Ra	90 Ra
степень защиты	IP20	IP20



tr focus

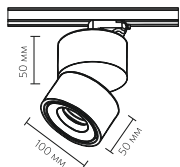

W TR



B TR

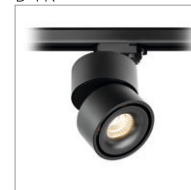

подключение	220 В
потребляемая мощность	13.5 Вт
цветовая температура	3000 К
световой поток	870 лм
угол рассеивания	45°
индекс цветопередачи	90 Ra
степень защиты	IP20



tr spy



	Spy 1	Spy 2
подключение	220 В	220 В
потребляемая мощность	9.3 Вт	18.6 Вт
цветовая температура	3000 К	3000 К
световой поток	484 лм	968 лм
угол рассеивания	38°	38°
индексцветопередачи	85 Ra	85 Ra
степень защиты	IP20	IP20

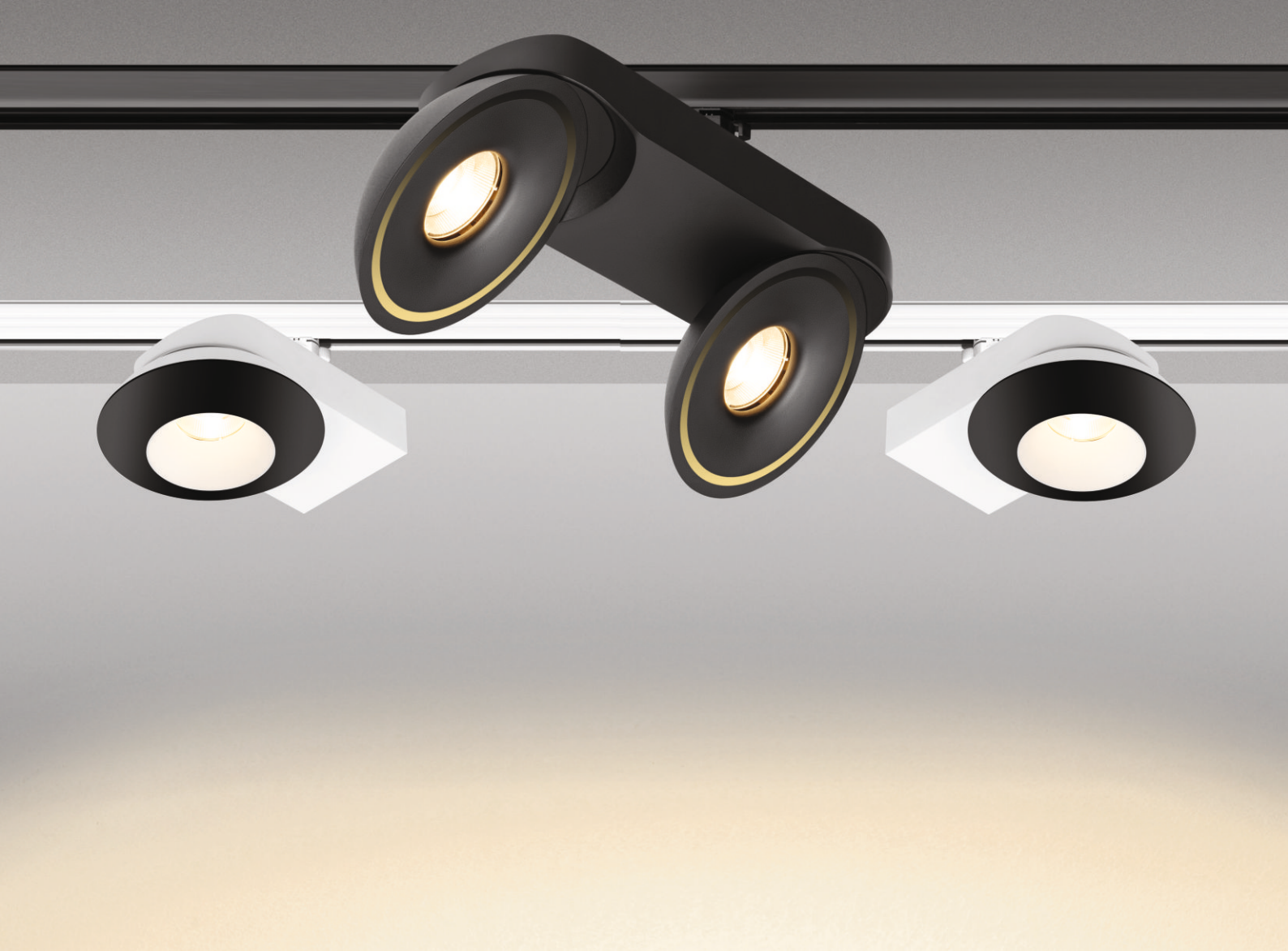

tr sfera 1 / sfera 2

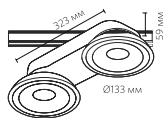
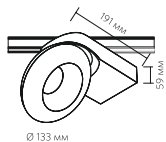

	Sfera 1	Sfera 2
подключение	220 В	220 В
потребляемая мощность	15 Вт	30 Вт
цветовая температура	3000 К	3000 К
световой поток	1553 лм	3106 лм
угол рассеивания	50°	50°
индекс цветопередачи	90 Ra	90 Ra
степень защиты	IP20	IP20



tr rotund



	Rotund 7	Rotund 15 Rotund T15	Rotund 25 Rotund T25	Rotund 32 Rotund T32
подключение	220 В	220 В	220 В	220 В
потребляемая мощность	7 Вт	15 Вт	25 Вт	32 Вт
цветовая температура	3000 К	3000 К	3000 К	3000 К
световой поток	428 лм	1155 лм	2625 лм	3360 лм
угол рассеивания	120°	120°	120°	120°
индекс цветопередачи	90Ra	90Ra	90Ra	90Ra
степень защиты	IP40	IP40	IP40	IP40



tr barrel



	barrel 150	barrel 225	barrel 300
подключение	220 В	220 В	220 В
потребляемая мощность	7 Вт	11 Вт	14 Вт
цветовая температура	3000 К	3000 К	3000 К
световой поток	840 лм	1320 лм	1680 лм
угол рассеивания	60°	60°	60°
индекс цветопередачи	90 Ra	90 Ra	90 Ra
степень защиты	IP20	IP20	IP20



tr ugo s

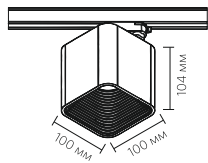

W Gr TR



W TR



B W TR



B TR



TR UGO S

подключение	220 В
потребляемая мощность	14 Вт
цветовая температура	3000 К
световой поток	1684лм
угол рассеивания	47°
индекс цветопередачи	90 Ra
степень защиты	IP20

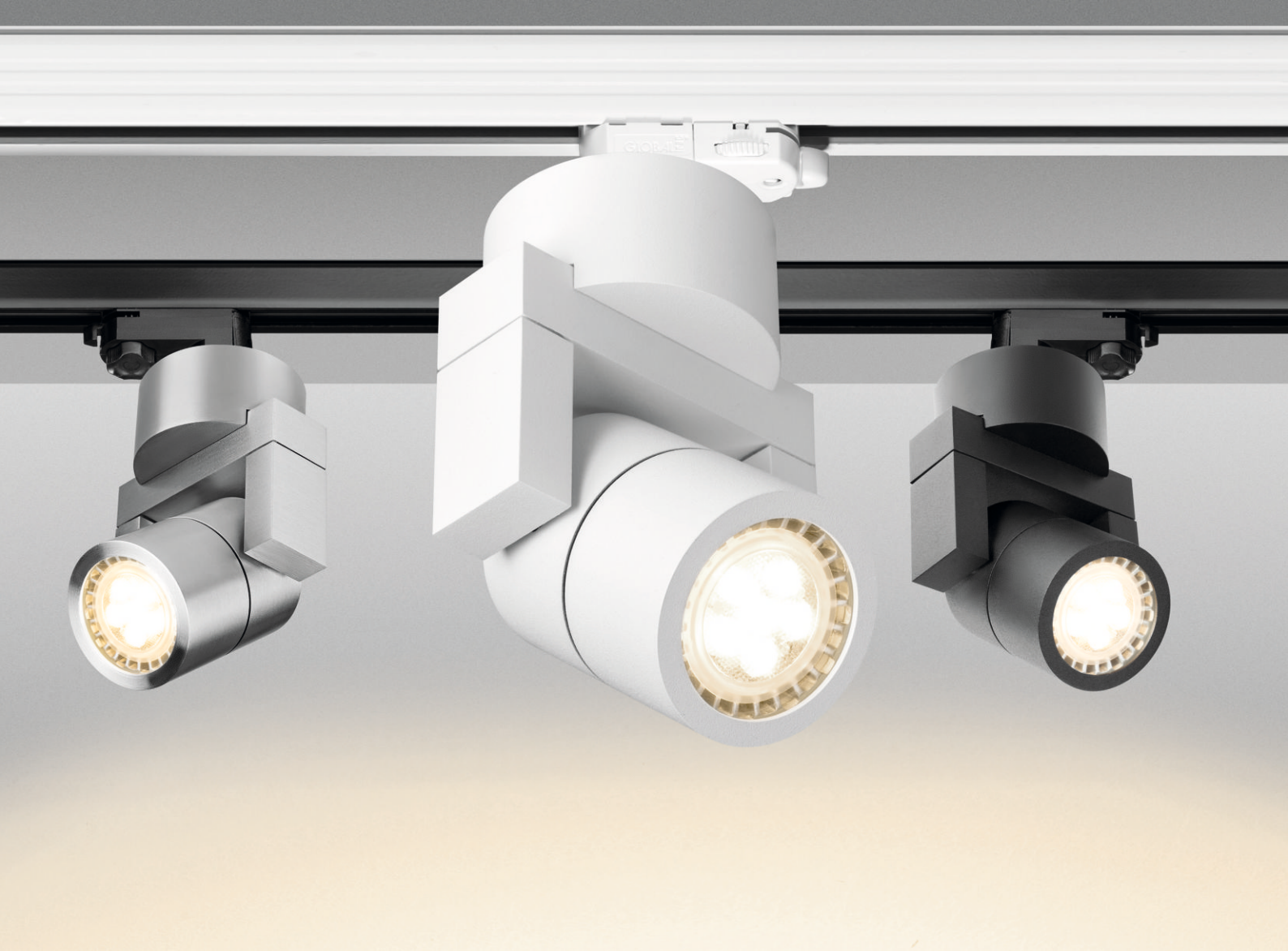

tr bok 7

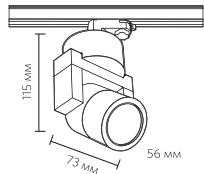

W TR



AI TR



B TR



Bok 7

подключение	220 В
-------------	-------

цоколь	GU-10
--------	-------

степень защиты	IP54
----------------	------



tr boost / box

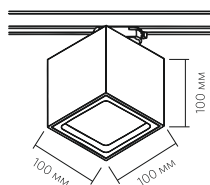
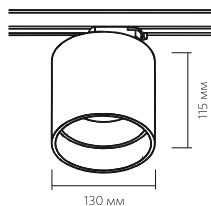
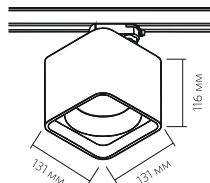

Boost S TR

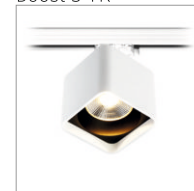

Boost R TR



Box Mat TR



	Boost S	Boost R	Box Mat
подключение	220 В	220 В	220 В
потребляемая мощность	10Вт	10Вт	15Вт
цветовая температура	3000 К	3000 К	3000 К
световой поток	1000лм	1000лм	1350лм
угол рассеивания	60°	60°	120°
индекс цветопередачи	80 Ra	80 Ra	80 Ra
степень защиты	IP20	IP20	IP20



tr 203111

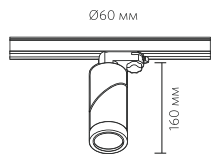

W TR



Al TR



B TR



203111

подключение 220 В

цоколь GU-10

степень защиты IP44

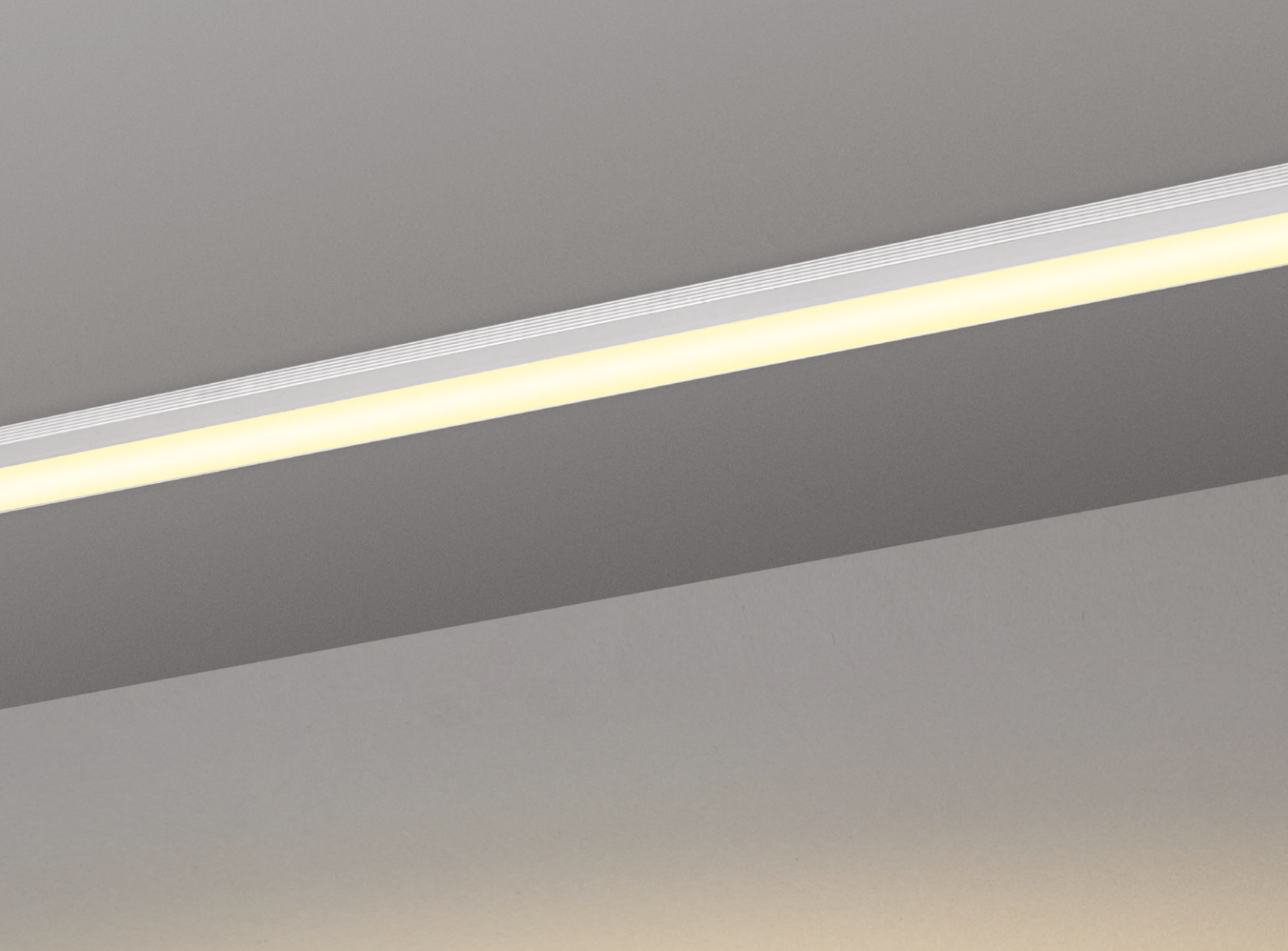

Linear n (накладные)

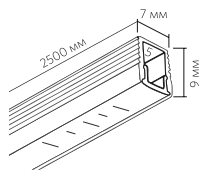

0709N

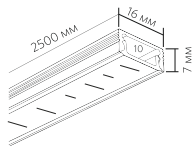
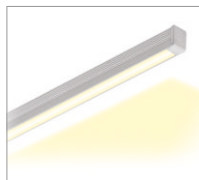

1607N

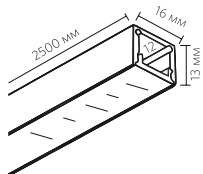
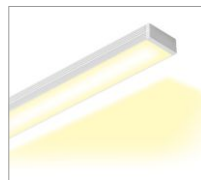

1613N

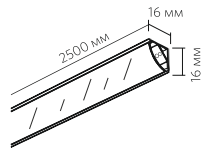
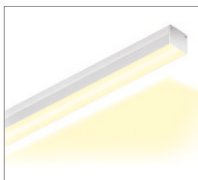

1616U

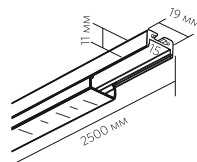
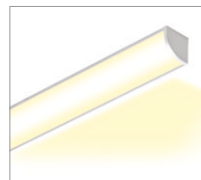

1911K

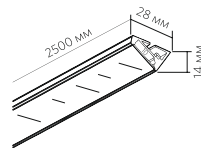
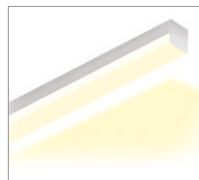

2814NW

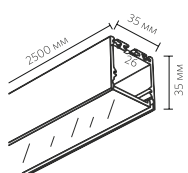
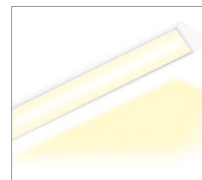

3535N

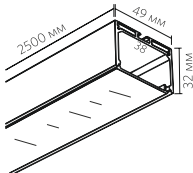

4932N

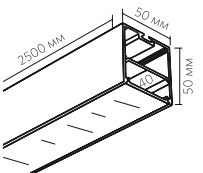

5050N

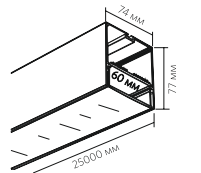

7477N



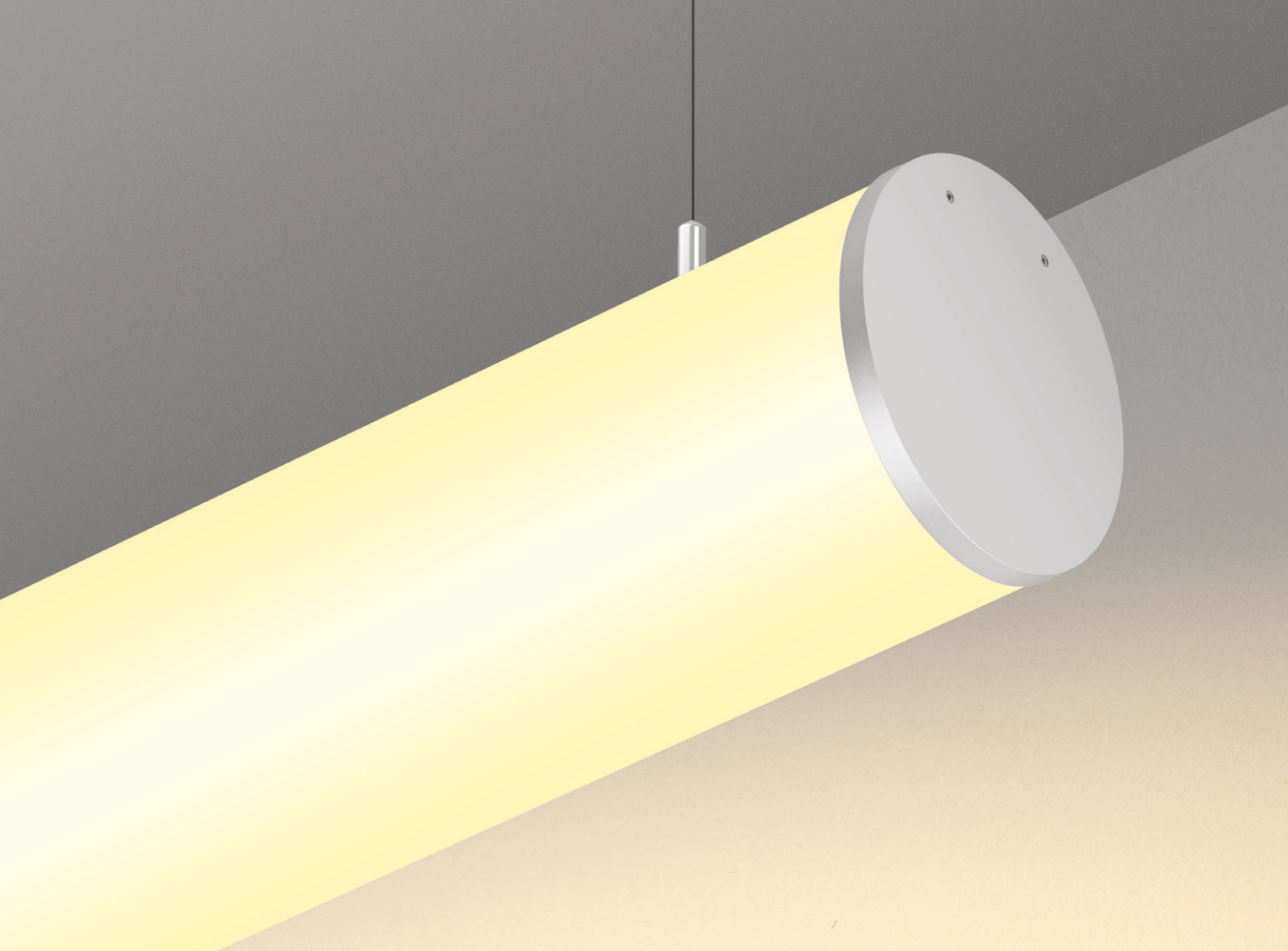

linear p (подвесные)

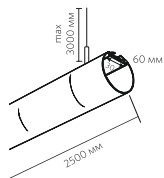

60P

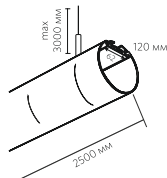
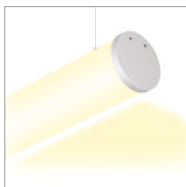

120P

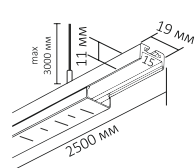
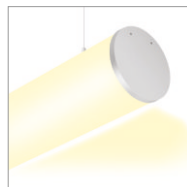

1911KP

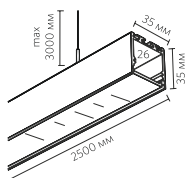
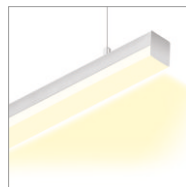

3535P

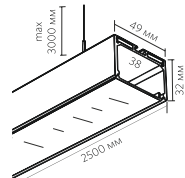

4932P

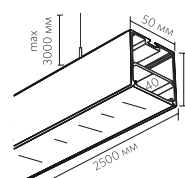

5050P

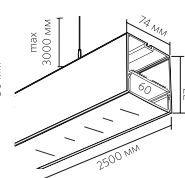

7477P



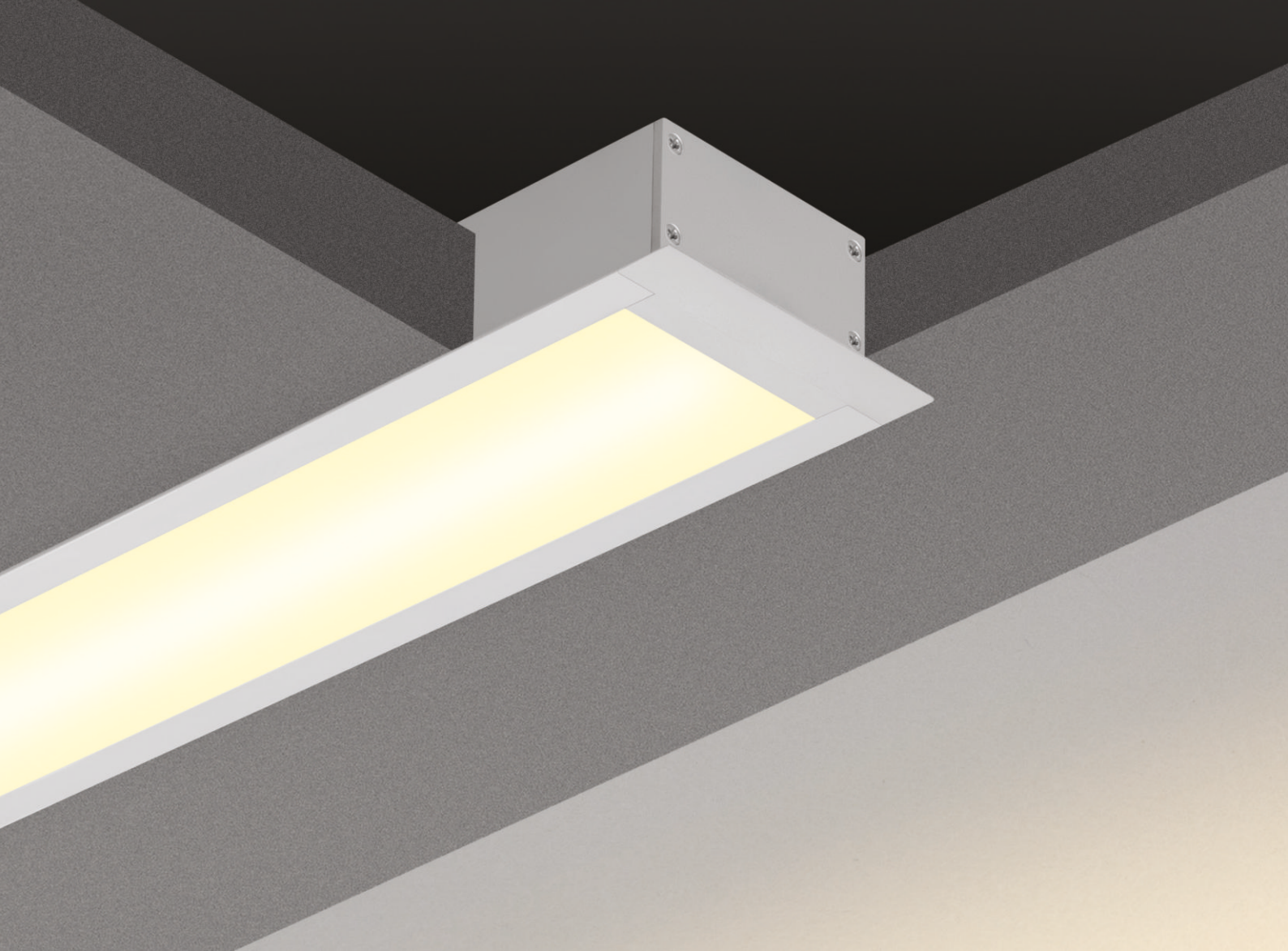

linear v/in (встраиваемые)

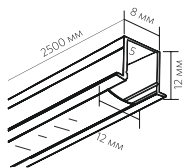

1212V

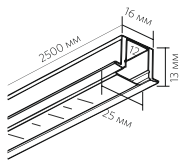

2513V

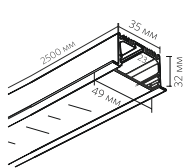

4932V

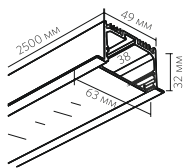

6332V

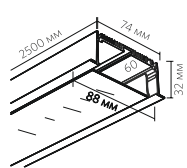

8832V

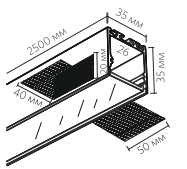

3535IN

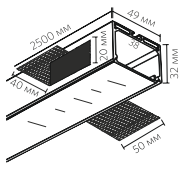
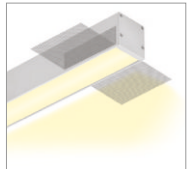

4932IN

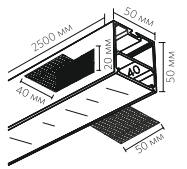
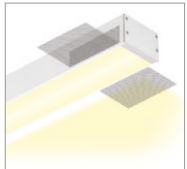

5050IN

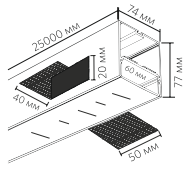
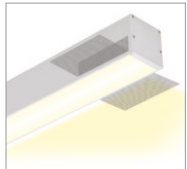

7477IN

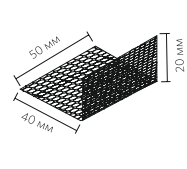
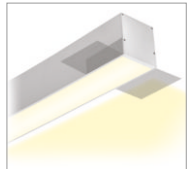

GRID





led strip light white



	Simple 120WW	Simple 120DW	Simple 120WW IP67	Simple 120 DW IP67	Optima 72 WW	Optima 72 DW	Optima 72 WW IP67	Optima 72 DW IP67	Extra 120 WW	Extra 120 DW	Optima 120 WW	Optima 120 DW
подключение	24 В	24 В	24 В	24 В	24 В	24 В	24 В	24 В	24 В	24 В	24 В	24 В
потребляемая мощность	9 Вт	9 Вт	9 Вт	9 Вт	15 Вт	15 Вт	15 Вт	15 Вт	20 Вт	20 Вт	25 Вт	25 Вт
цветовая температура	3000 К	4000 К	3000 К	4000 К	3000 К	4000 К	3000 К	4000 К	2700 К	4000 К	3000 К	4000 К
световой поток	580 лм	650 лм	580 лм	650 лм	980 лм	1036 лм	980 лм	1036 лм	1640 лм	1873 лм	1820 лм	1820 лм
угол рассеивания	120°	120°	120°	120°	120°	120°	120°	120°	120°	120°	120°	120°
индекс цветопередачи	90 Ra	90 Ra	90 Ra	90 Ra	90 Ra	90 Ra	90 Ra	90 Ra	94 Ra	94 Ra	90 Ra	90 Ra
степень защиты	IP20	IP20	IP67	IP67	IP20	IP67	IP67	IP67	IP20	IP20	IP20	IP20



led strip light multicolor



	60 DW	60 DW IP 67	60	96 WW	96 DW
подключение	24 В	24 В	24 В	24 В	24 В
потребляемая мощность	14.4 Вт	14.4 Вт	14.4 Вт	23 Вт	23 Вт
цветовая температура	4300 К	4300 К		3000 К	4300 К
световой поток	420 лм	420 лм	420 лм	700 лм	700 лм
угол рассеивания	120°	120°	120°	120°	120°
индекс цветопередачи	90 Ra	90 Ra	90 Ra	90 Ra	90 Ra
степень защиты	IP20	IP67	IP20	IP20	IP20
цвет свечения	RGB	RGB	RGB	RGB	RGB

СВЕТОДИОД

Технологическая основа светодиодных светильников – это встроенный светодиодный модуль или светодиодный чип. В светильниках Led Technology используются светодиоды премиум класса: Bridgelux, Cree, Citizen, Epistar. Такие светодиоды имеют высокий показатель светоотдачи, что расширяет сферу их применения и позволяет проектировать яркое освещение при компактных размерах источника света.

Светодиоды Bridgelux, Cree, Citizen заметно опережают своих конкурентов по параметрам энергоэффективности и длительному сроку службы с минимальной потерей яркости и цветопередачи. Встроенный светодиод значительно продлевает срок службы

светильника. Вам не придётся заменять лампы! Таким образом, расходы на покупку светильников, оснащённых светодиодами, возмещаются в течение короткого периода времени за счёт сниженного потребления энергии и отсутствием затрат на сервисное обслуживание.

ЦВЕТОПЕРЕДАЧА

Условно говоря, цветопередача – это степень отклонения цвета объекта, освещённого источником света, от цвета при освещении эталонным источником света, которым является солнечный свет. Специалисты по контролю цветопередачи отмечают эту разницу с учётом одинаковой температуры света. Постановлением Правительства РФ №602 от 20

июля 2011 г. в качестве минимально допустимого значения для внутреннего освещения в отношении светодиодных источников света указан показатель Ra=70.

Светодиодные светильники, представленные в наших магазинах, отличаются качественной цветопередачей. Показатель цветопередачи - Ra (CRI) варьируется от 80 до 95, что соответствует законодательству ЕС. Высокий показатель цветопередачи позволяет не искажать цвета освещаемых объектов.

ИСТОЧНИК ПИТАНИЯ

В большинстве светильников, которые мы представляем, источник питания (блок питания/светодиодный драйвер)

уже включён в комплект поставки. Это позволяет упростить подключение, сэкономить время и деньги. Среди источников питания, представленных в комплектах к светильникам, можно выделить ведущих производителей MeanWell, HEP и Eaglerise.

Mean Well Enterprises Corporation – лидер по производству качественных импульсных источников электропитания и преобразователей напряжения для различных сфер и целей применения. Компания начала свою работу в Тайвани ещё в 1982 году, зарекомендовав себя на рынке надёжными источниками питания для медицинского оборудования. Гарантия до 5 лет.

Многие светильники укомплектованы экологически безвредной продукцией компании HEP. Компактные

трансформаторы HEP с выходной мощностью тока DC 350mA или DC 500 mA отличаются энергоэффективностью и высоким стандартом безопасности. HEP Technology Corporation даёт гарантию на свою продукцию до 5 лет.

Некоторые модели представленных у нас светильников укомплектованы источниками питания Eaglerise. Транснациональная компания Eaglerise стала известна благодаря производству высококачественного электрооборудования и источников питания. Eaglerise работает на глобальном рынке с 1990 г. Компания прошла международную сертификацию по менеджменту качества и экологического менеджмента. Средний гарантийный срок на источники питания – 3 года.

контактная информация

Офис

ТК «ЭЛИТСТРОЙ МАТЕРИАЛЫ»

Офис 339

тел: +7 (495) 710-73-53

www.salonysveta.ru

e-mail: info@salonysveta.ru

51-й км МКАД (внешняя сторона),
развязка Очаково-Заречье.

МО, Одинцовский р-н, п. Заречье,
ул. Торговая, стр. 2, 3-й этаж.

Фирменные салоны

ТК «ЭЛИТСТРОЙ МАТЕРИАЛЫ»

Павильоны В-7, В-8

С 10:00 до 20:00

тел: +7 (903) 271-63-63

e-mail: elit@salonysveta.ru

51-й км МКАД (внешняя сторона),
развязка Очаково-Заречье.

МО, Одинцовский р-н, п. Заречье,
ул. Торговая, стр. 2

ТК «СЛАВЯНСКИЙ МИР»

Павильон Б-12/3.

С 9:00 до 19:00

тел: +7 (903) 271-64-64

e-mail: sm@salonysveta.ru

41-й км МКАД (внешняя сторона)
развязка Калужского шоссе.

ТК «КОНСТРУКТОР»

2-й этаж павильон 2.32.

С 10:00 до 21:00

тел: +7 (495) 280-11-22

e-mail: k@salonysveta.ru

25-й км МКАД (внешняя сторона),
владение 1.

ЦДИИ «ЭКСПОСТРОЙ НА НАХИМОВСКОМ»

Павильон 3, стенд 187.

С 10:00 до 20:00

тел: +7 (906) 731-66-00

e-mail: expo@salonysveta.ru

г. Москва, Нахимовский проспект, д. 24

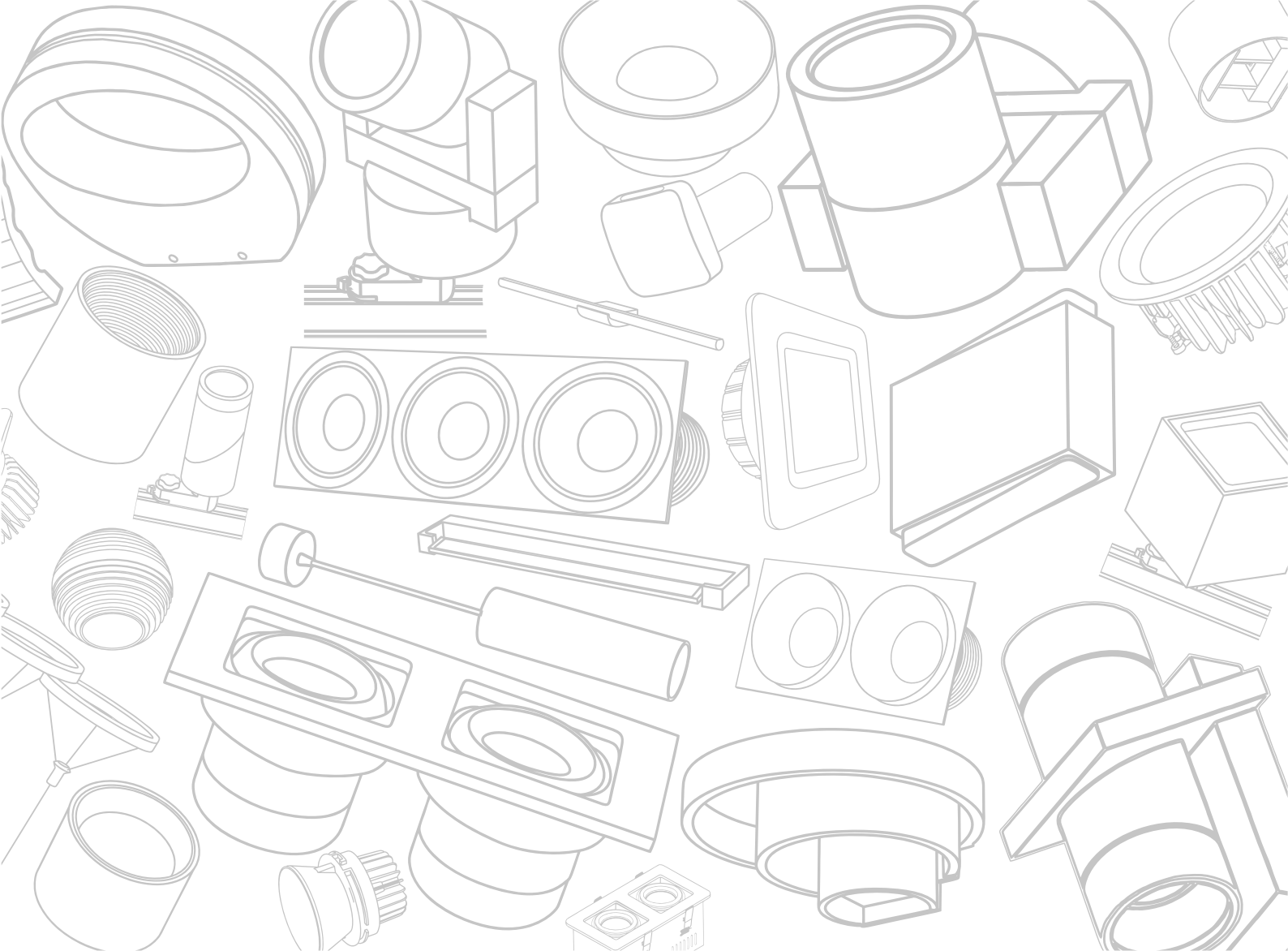



salonsveta.ru